

VARIABLE  
DISPLACEMENT  
AXIAL PISTON  
PUMPS

变量轴向柱塞泵

**MVP**

**INDEX**  
**索引**

章节	页码
简介 .....	3
概要信息/说明 .....	4
安装位置 .....	5
排量与工作压力范围 .....	6
产品特点 .....	7
双轴封选项 .....	11
排量设定 .....	12
重心 .....	12
工作曲线 .....	13
单泵与共进油口的多联泵尺寸 .....	20
驱动轴 .....	32
安装法兰 .....	36
油口规格 .....	38
调节器 .....	41
通轴驱动串联泵 .....	53
如何订购 .....	64

替换: 04/09.2020

05/09.2022

由上一版本基础上修编。

## INTRODUCTION 简介

变量轴向柱塞泵的斜盘式设计是中高压开式回路应用的理想选择。由于设计紧凑，可直接安装到发动机上。

### 排量

从14cm<sup>3</sup>/rev (0.85 in<sup>3</sup>/rev)  
到84.7 cm<sup>3</sup>/rev (5.17 in<sup>3</sup>/rev)

### 压力

最大持续工作压力280bar(4060 psi)  
最大间歇工作压力315bar(4568 psi)  
最大峰值压力350bar(5075 psi)

### 转速

最大转速3500 min<sup>-1</sup>

### 应用

中高压系统

### 领域

工程车辆/工业

### 典型的应用

- 滑移装载机
- 两头忙
- 小型挖掘机
- 伸缩式叉装机 ( 高空作业平台 )
- 叉车
- 风电绿色能源
- 牵引车及辅具

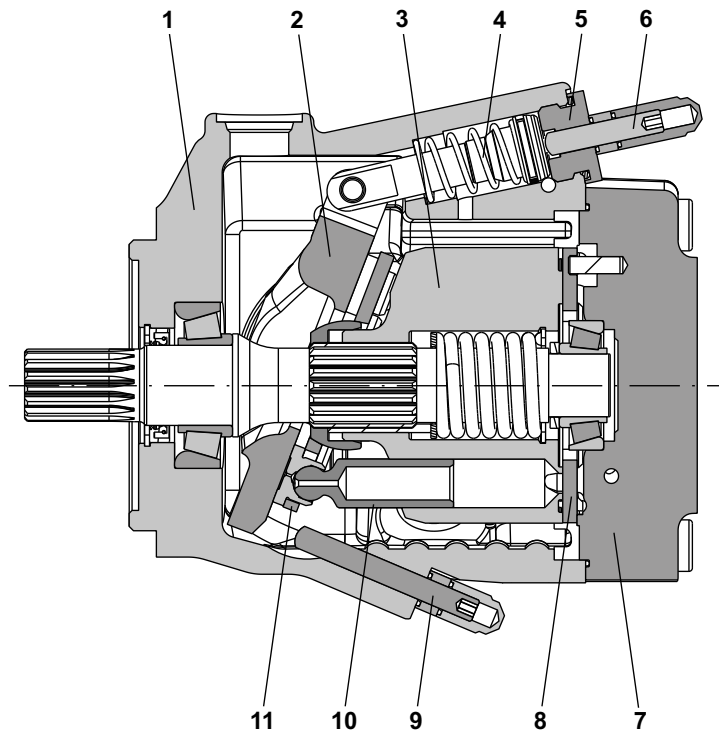

1	泵体
2	斜盘
3	缸体
4	平衡弹簧
5	塞子
6	最大排量限制器
7	端盖
8	配油盘
9	最小排量限制器
10	柱塞
11	柱塞导板

04/09.2020

- 紧凑型设计
- 使用寿命更长
- 低噪音排放
- 最大和最小排量限制器
- 传动轴轴承适用于径向和轴向载荷
- 液压和电液排量控制

## GENERAL INFORMATION / INSTRUCTIONS

### 概要信息/说明

#### 旋向

顺时针或逆时针（从传动轴端方向看）。

#### 液压油

符合DIN51524标准的矿物油型HL或HLP液压油，以及符合第4页表格中技术数据的HF抗燃液压油。系统的设计应防止气体进入液压油。

#### 液压油粘度

使用MVP泵的最佳液压油粘度范围介于77到163SSU（15到35cSt）之间。

运行条件限值：

最高：启动时，温度为-25 °C (-13 °F)，液压油粘度为6818SSU（1500cSt），使用的进油管短且直。

最低：最高温度110 °C(230 °F)下液压油粘度为58SSU（10cSt）

#### 过滤

为了保证泵的最佳性能和最长寿命，液压油的洁净度必须保持在下表所示的数值范围内。

工作压力 bar (psi)	$\Delta p < 140$ (2030)	$140 < \Delta p < 210$ (2030) (3045)	$\Delta p > 210$ (3045)
洁净度等级 NAS1638	9	8	7
洁净度等级 ISO4406:1999	20/18/15	19/17/14	18/16/13
根据ISO16889标准的规定，过滤比 sx(c) ≥ 75	10 μm	10 μm	10 μm

凯斯帕建议您使用凯斯帕自己生产的滤油器



#### 存储

存储必须在干燥的环境中。理想条件下的最长存储时间为24个月。理想的储存温度介于5°C（41°F）和20°C（68°F）之间。如果温度在-40°C（-40°F）和50°C（122°F）之间，则没有问题。低于-40°C（-40°F），请咨询我们的售前部门。

#### 安装

检查确认最大耦合偏心率在0.25mm（0.0098in）之内，以减少由于未对准造成的轴载荷。我们建议使用合适的活动联轴节吸收产生的旋震。欲了解轴向载荷和径向载荷超过公布标准时的应用，请咨询我们的销售部门。泵的旋向必须和原动机的旋向一致。安装前，泵壳内必须装满液压油。

#### 油管

油管的外径必须至少和泵端口的直径相等，且密封良好。为减少动力损失，油管应当尽量短，以便将液压阻力的来源（弯头、节流阀、闸阀等）减至最低。同时我们建议采用一段软管，以减少振动的传播。连接油管之前应取下所有塞子并确保油管绝对清洁。

检查确认泄油管的尺寸，确保管壳绝对压力低于

1.5bar（22psi）。泄油管必须直接和油箱连接（无滤油器、阀门和冷油器），且伸至油位以下。检查确认吸油管的尺寸，确保其压力大于或等于0.8bar（24in Hg）。进油压力小于0.8bar（24in Hg）时，将增加噪音排放、降低泵的性能并缩短泵的寿命。

#### 启动

检查确认所有连接都牢固可靠，且整个系统非常干净。始终通过滤油器将油加入油箱。排掉油路中的空气，以便于注油。以最低转速开启系统一段时间，然后再次打开油路并检查油箱中的油位。逐渐增加压力和转速，直到达到预设运转水平，该水平必须保持在本目录中指定的限制范围内。

#### 极低温度下

#### 启动

我们强烈建议在启动机器前对液压油预热。如果不能做到这一点，也可以通过以下说明来实现对油的预热：

- 在最小转速待机状态下启动泵，保持这种工作状态直到泵体温度达到-20°C（-4°F）。
- 慢慢增加泵的排量。
- 最大允许转速与回路入口的设计相关；确保在增加速度前没有气蚀现象。
- 保持这种工作状态直到整个系统的油温达到-10°C（14°F）。
- 自此可达到最大压力。
- 经常检查出口流量以防气蚀。

所有的温度参照符合DIN51519的粘度为ISOVG32的液压油。

#### 建议

为防止在低温情况下产生气蚀，我们建议：

- 预热油箱
- 给油箱加压
- 加大进口管路

04/02.2021

## MOUNTING POSITIONS 安装位置

标准泵的泄油孔D1是打开的，而D2、D3、D4是塞着的。  
安装前，先往泵中加入液压油，至少加至总量的3/4，并保持泵处于水平。

泵可以水平安装，也可以垂直安装。  
必须使用泵壳的最高泄油口。

泵安装之后，如果D1泄油口不在最高位，则需要将处于最高位的钢堵头移动到D1并拧紧。

如果进油口的绝对压力在所述限制范围内，则可将泵置于油位上方。

除了将泵安装到油位以下的情况外，我们建议在邮箱中进油管和泄油管间加一个挡板。

为了进一步减少噪音的产生，我们建议将泵安装到油位以下，并避免使用严格节流的吸油管。

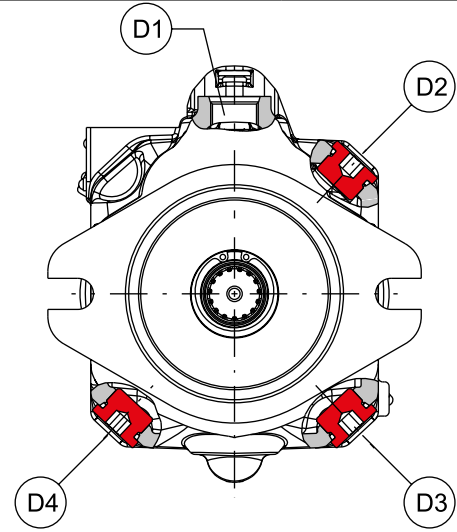

水平安装		垂直安装	
	<p>油箱内部安装。</p> <p>最低油位与泵的安装面齐平或高于泵的安装面。</p> <p><math>A \geq 200 \text{ mm (7.874 in)}</math></p>		<p>油箱内部安装。</p> <p>最低油位与泵的安装面齐平或高于泵的安装面</p> <p><math>A \geq 200 \text{ mm (7.874 in)}</math></p>
	<p>油箱内部安装。</p> <p>最低油位低于泵的安装面。</p> <p>最低进油压力= 0.8bar绝对压力 (24 in Hg)</p> <p><math>B \leq 800 \text{ mm (31.4961 in)}</math> <math>C = 200 \text{ mm (7.874 in)}</math></p>		<p>油箱内部安装。</p> <p>最低油位低于泵的安装面。</p> <p>最低进油压力= 0.8bar绝对压力 (24 in Hg)</p> <p><math>B \leq 800 \text{ mm (31.4961 in)}</math> <math>C = 200 \text{ mm (7.874 in)}</math></p>
	<p>油箱外部、油位以上的安装。</p> <p>最低进油压力=0.8bar绝对压力 (24 in Hg)</p> <p><math>B \leq 800 \text{ mm (31.4961 in)}</math> <math>C = 200 \text{ mm (7.874 in)}</math></p>		<p>油箱外部、油位以上的安装。</p> <p>最低进油压力= 0.8bar绝对压力 (24 in Hg)</p> <p><math>B \leq 800 \text{ mm (31.4961 in)}</math> <math>C = 200 \text{ mm (7.874 in)}</math></p>
	<p>油箱外部、油位以下的安装。</p> <p><math>C = 200 \text{ mm (7.874 in)}</math></p>		

IN=进油管 - D1=泄油管 - A=最小管间间距 - B+C=允许的吸油高度 - C=油管浸油深度

04/02.2021

## DISPLACEMENTS AND WORKING PRESSURES RANGE 排量和工作压力范围

### MVP-MVPD对比

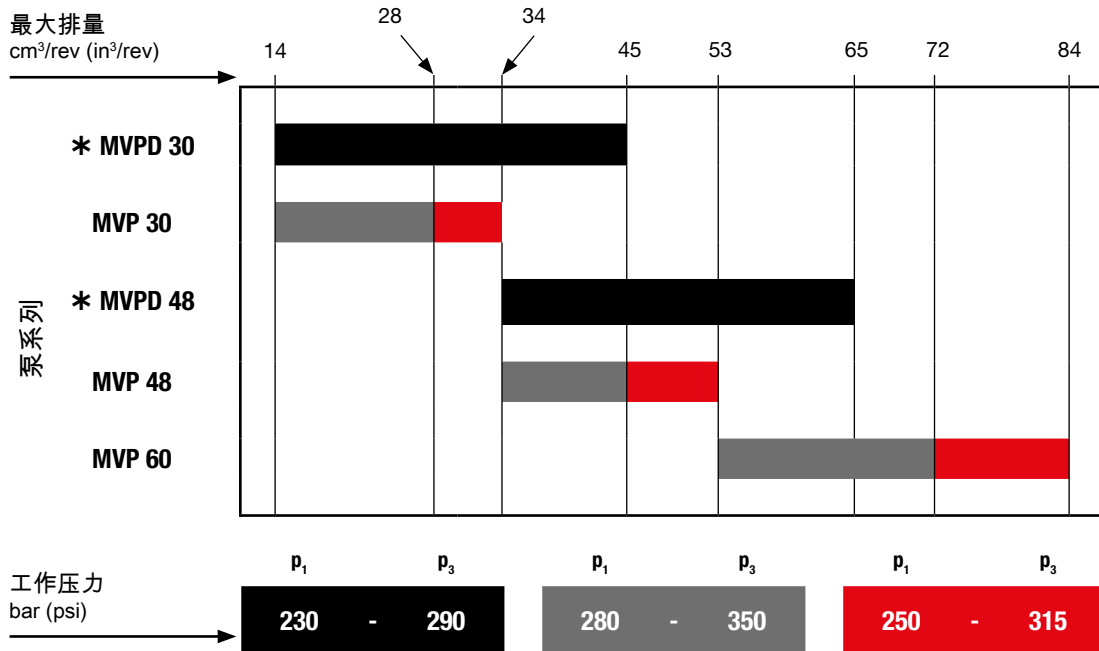

\*: MVPD系列。有关更多信息，请查阅相应的技术目录。

## PRESSURE DEFINITION 压力定义

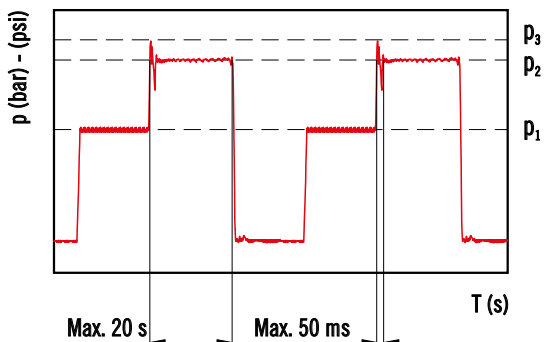

$p_1$  最大持续工作压力  
 $p_2$  最大间歇工作压力  
 $p_3$  最大峰值压力

峰值压力是允许的的最大压力，对应于溢流阀的开启压力。

请注意溢流阀的设定和开启压力都在规定的限定值内  
如果溢流阀的开启压力会超出允许的范围，则降低溢流阀的设定值，从而保证开启压力不会超过泵的峰值压力。

高频率应用工况请联系我司。

04/09.2020

## FEATURES 产品特点

### 矿物油的技术数据

符合DIN51524标准的矿物油型HL或HLP液压油

泵类型：MVP			30-28	30-34	48-45	48-53	60-60	60-72	60-84
最大排量 (理论值) $V_{max}$	cm <sup>3</sup> /rev (in <sup>3</sup> /rev)		28 (1.71)	34,8 (2.12)	45 (2.75)	53,7 (3.28)	60 (3.66)	72 (4.39)	84,7 (5.17)
	进油压力	bar abs. (in Hg)	min.						
bar abs. (psi)		max.							25 (363)
最大出油压力 $p_{max}$	bar (psi)	$p_1$	280 (4060)	250 (3625)	280 (4060)	250 (3625)	280 (4060)	280 (4060)	250 (3625)
		$p_2$	315 (4568)	280 (4060)	315 (4568)	280 (4060)	315 (4568)	315 (4568)	280 (4060)
		$p_3$	350 (5075)	315 (4568)	350 (5075)	315 (4568)	350 (5075)	350 (5075)	315 (4568)
最大泄油管压	bar abs. (psi)								1,5 (22)
最大转速 $n_{max}$	min <sup>-1</sup>	@ $V_{max}$ (1)	3500	2900	3000	2500	3000	2700	2300
		@ $n_{max}$	98 (25.9)	101 (26.7)	135 (35.7)	134 (35.4)	180 (47.6)	194 (51.3)	194 (51.3)
最大流量 (理论值)	l/min (US gpm)	@ 2000 min <sup>-1</sup>	56 (14.8)	70 (18.5)	90 (23.8)	107 (28.3)	120 (31.7)	144 (38.0)	169 (44.7)
		@ 1500 min <sup>-1</sup>	42 (11.1)	52 (13.7)	68 (18.0)	81 (21.4)	90 (23.8)	108 (28.5)	127 (33.6)
		@ $n_{max}$	45,7 (61.2)	42,1 (56.4)	63 (84.4)	55,9 (74.9)	84 (112.6)	90,7 (121.5)	81 (108.5)
最大功率 (理论值) ( $\Delta p = p_{max}$ cont.)	kW (HP)	@ 2000 min <sup>-1</sup>	26,1 (35.0)	29 (38.9)	42 (56.3)	44,8 (60.0)	56 (75.0)	67,2 (90.0)	70,6 (94.6)
		@ 1500 min <sup>-1</sup>	19,6 (26.3)	21,8 (29.2)	31,5 (42.2)	33,6 (45.0)	42 (56.3)	50,4 (67.5)	52,9 (70.9)
		@ $p_{max}$ cont.	124,8 (1105)	138,5 (1226)	200,5 (1775)	213,7 (1891)	267,4 (2367)	320,9 (2840)	337 (2983)
最大扭矩 (理论值)	Nm (lbf in)	@ 100 bar (1450 psi)	44,6 (395)	55,4 (490)	71,6 (634)	85,5 (757)	95,5 (845)	114,6 (1014)	134,8 (1193)
			0,002 (0.05)	0,002 (0.05)	0,003 (0.07)	0,003 (0.07)	0,008 (0.19)	0,008 (0.19)	0,008 (0.19)
注入容量	l (US gallons)		0,85 (0.22)	0,85 (0.22)	1 (0.26)	1 (0.26)	1,3 (0.34)	1,3 (0.34)	1,3 (0.34)
重量 (大约)	kg (lbs)		15 (33.1)	15 (33.1)	19 (41.9)	19 (41.9)	22 (48.5)	22 (48.5)	22 (48.5)
密封件			N=丁腈橡胶			V=氟橡胶			
工作温度	°C (°F)	最低				-25 (-13)			
		最高连续				80 (176)			
		最高峰值				100 (212)			

(1)=进油压力为1bar绝对压力 ( 14.5psi )。

有关排量减少或进油压力增加时最大转速的变化，请参阅第10页的表格。

最高速度限制如下：MVP 30：3500 m<sup>-1</sup> – MVP 48：3000 m<sup>-1</sup>-MVP 60：3000 m<sup>-1</sup>

高频率应用工况请联系我司。

## FEATURES 产品特点

### 抗燃液压油的技术数据

(1) =进油压力为1bar ( 14.5 psi, 绝对压力 ) , 粘度为15到35cSt ( 77 与 163 SSU )

#### HFA - 水包油型乳化液 ( 含油5-15% )

泵类型 : MVP			30-28	30-34	48-45	48-53	60-60	60-72	60-84
最大出油压力 $p_{max}$	bar (psi)	$p_1$	140 (2030)						
		$p_2$	150 (2175)						
		$p_3$	160 (2320)						
最大转速 $n_{max}$	$min^{-1}$	@ $V_{max}$ (1)	2200	1800	2000	1700	2000	1700	1500
密封件			N=丁腈橡胶						
工作温度	$^{\circ}C (^{\circ}F)$	最低.	2 (36)						
		最高	55 (131)						
轴承寿命 (参考矿物油)	%		20 %						

#### HFB - 油包水型乳化液 ( 含水40% )

泵类型 : MVP			30-28	30-34	48-45	48-53	60-60	60-72	60-84
最大出油压力 $p_{max}$	bar (psi)	$p_1$	160 (2320)						
		$p_2$	170 (2465)						
		$p_3$	180 (2610)						
最大转速 $n_{max}$	$min^{-1}$	@ $V_{max}$ (1)	2350	1900	2150	1800	2150	1800	1600
密封件			N=丁腈橡胶						
工作温度	$^{\circ}C (^{\circ}F)$	最低.	2 (36)						
		最高	60 (140)						
轴承寿命 (参考矿物油)	%		40 %						

#### HFC - 水-乙二醇 ( 含水35-55% )

泵类型 : MVP			30-28	30-34	48-45	48-53	60-60	60-72	60-84
最大出油压力 $p_{max}$	bar (psi)	$p_1$	180 (2610)						
		$p_2$	195 (2828)						
		$p_3$	210 (3045)						
最大转速 $n_{max}$	$min^{-1}$	@ $V_{max}$ (1)	2350	1900	2150	1800	2150	1800	1600
密封件			N=丁腈橡胶						
工作温度	$^{\circ}C (^{\circ}F)$	最低.	-10 (14)						
		最高	60 (140)						
轴承寿命 (参考矿物油)	%		40 %						

03/10.2016



## FEATURES 产品特点

### 抗燃液压油的技术参数

(1) =进油压力为1bar ( 14.5 psi, 绝对压力 ) , 粘度为15到35cSt ( 77 与 163 SSU )

HFD - 磷酸酯			30-28	30-34	48-45	48-53	60-60	60-72	60-84
泵类型 : MVP									
最大出油压力 $p_{max}$	bar (psi)	$p_1$				200 (2900)			
		$p_2$				220 (3190)			
		$p_3$				240 (3480)			
最大转速 $n_{max}$	$min^{-1}$	@ $V_{max}$ (1)	2350	1900	2150	1800	2150	1800	1600
密封件						V=氟橡胶			
工作温度	$^{\circ}C (^{\circ}F)$	最低				-10 (14)			
		最高				80 (176)			
轴承寿命 (参考矿物油)						90 %			

### 可生物降解液压油的技术参数限制

HETG - 无添加液压油(含水量不能超过0,1%)			30-28	30-34	48-45	48-53	60-60	60-72	60-84
泵类型 : MVP									
最大出油压力 $p_{max}$	bar (psi)	$p_1$				180 (2610)			
		$p_2$				195 (2828)			
		$p_3$				210 (3045)			
最大转速 $n_{max}$	$min^{-1}$	@ $V_{max}$ (1)	2350	1900	2150	1800	2150	1800	1600
密封件						N=丁腈橡胶			
工作温度	$^{\circ}C (^{\circ}F)$	最低				-10 (14)			
		最高				60 (140)			
轴承寿命 (参考矿物油)						50 %			

### HEPG - 聚乙二醇合成流体(含水量不能超过0.1% )

HEPG - 聚乙二醇合成流体(含水量不能超过0.1% )			30-28	30-34	48-45	48-53	60-60	60-72	60-84
泵类型 : MVP									
最大出油压力 $p_{max}$	bar (psi)	$p_1$				180 (2610)			
		$p_2$				195 (2828)			
		$p_3$				210 (3045)			
最大转速 $n_{max}$	$min^{-1}$	@ $V_{max}$ (1)	2350	1900	2150	1800	2150	1800	1600
密封件						V=氟橡胶			
工作温度	$^{\circ}C (^{\circ}F)$	最低				-15 (5)			
		最高				90 (194)			
轴承寿命 (参考矿物油)						75 %			

### HEES - 合成脂(含水量不能超过0,1%)

HEES - 合成脂(含水量不能超过0,1%)			30-28	30-34	48-45	48-53	60-60	60-72	60-84
泵类型 : MVP									
密封件						V=氟橡胶			
工作温度	$^{\circ}C (^{\circ}F)$	最低				-15 (5)			
		最高				80 (176)			
轴承寿命 (参考矿物油)						100 %			

03/10.2016

## FEATURES 产品特点

### 泵的设计计算

<b>Q</b>	l/min (US gpm)	流量
<b>M</b>	Nm (lbf in)	扭矩
<b>P</b>	kW (HP)	功率
<b>V</b>	cm <sup>3</sup> /rev (in <sup>3</sup> /rev)	排量
<b>n</b>	min <sup>-1</sup>	转速
<b>Δp</b>	bar (psi)	压力
$\eta_v = \eta_v(V, \Delta p, n)$		容积效率
$\eta_{hm} = \eta_{hm}(V, \Delta p, n)$		液压-机械效率
$\eta_t = \eta_v \cdot \eta_{hm}$		整体效率

$$Q = Q_{\text{理论}} \cdot \eta_v$$

$$Q_{\text{theor.}} = \frac{V \text{ (cm}^3\text{/rev)} \cdot n \text{ (min}^{-1}\text{)}}{1000} \quad [\text{l/min}]$$

$$M = \frac{M_{\text{理论}}}{\eta_{hm}} \quad [\text{Nm}]$$

$$M_{\text{theor.}} = \frac{\Delta p \text{ (bar)} \cdot V \text{ (cm}^3\text{/rev)}}{62,83}$$

$$P_{\text{in}} = \frac{P_{\text{出油}}}{\eta_t} \quad [\text{kW}]$$

$$P_{\text{out}} = \frac{\Delta p \text{ (bar)} \cdot Q \text{ (l/min)}}{600}$$

### 允许的最大传动轴载荷

泵类型		MVP 30•28	MVP 30•34	MVP 48•45	MVP 48•53	MVP 60•60	MVP 60•72	MVP 60•84
$F_{ax}$ 轴向力	N (lbf)	1000 (225)	1000 (225)	1500 (337)	1500 (337)	2000 (450)	2000 (450)	2000 (450)
$F_{rad}$ 径向力	@ L/2 N (lbf)	1500 (337)	1500 (337)	1500 (337)	1500 (337)	3000 (675)	3000 (675)	3000 (675)

### 进油压力和/或排量减少引起的最大转速变化(%)

进油压力 psi (bar 绝对压力)	排量%					最大转速变化(%)
	65	70	80	90	100	
12 (0,8)	120	115	105	97	90	02/03.2012
13 (0,9)	120	120	110	103	95	
14.5 (1,0)	120	120	115	107	100	
17 (1,2)	120	120	120	113	106	
20 (1,4)	120	120	120	120	112	
23 (1,6)	120	120	120	120	117	
29 (2,0)	120	120	120	120	120	

最高速度不得超过第7页上指定的限制。

例1  
排量：100 %  
转速：100 %  
进油压力：1.0bar绝对压力 ( 14.5psi )

例2  
排量：80 %  
进油压力：1.0bar绝对压力 ( 14.5psi )  
转速：115 %

## FEATURES 产品特点

从轴端看来判定旋向

逆时针旋转

替换: 02/06.2011

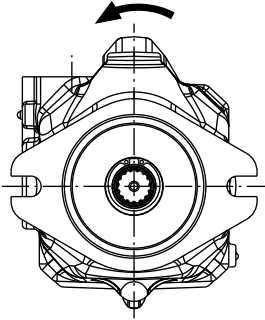

侧端口

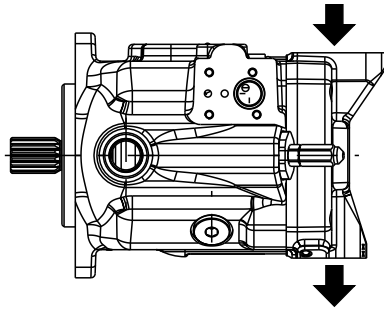

后端口

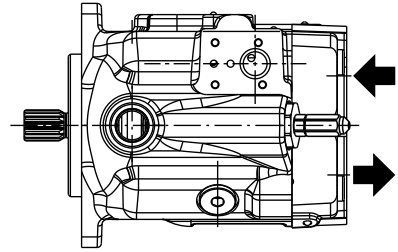

顺时针旋转

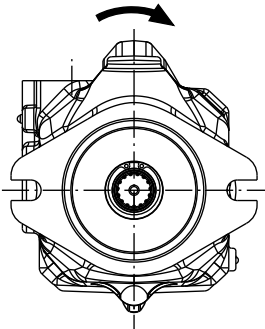

侧端口

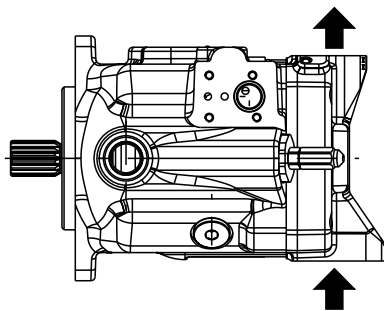

后端口

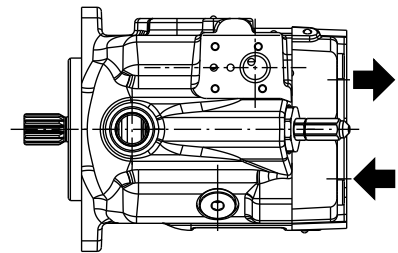

## DOUBLE SHAFT SEAL OPTION 双轴封选项

以下配置可提供双轴封选项：



05/03.2022

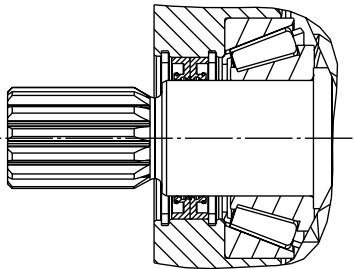

泵型号	传动轴			
	S1	S5	S7	S8
MVP30	X	X		
MVP48		X		
MVP60			X	X

x 可用配置

## DISPLACEMENT SETTING 排量设定

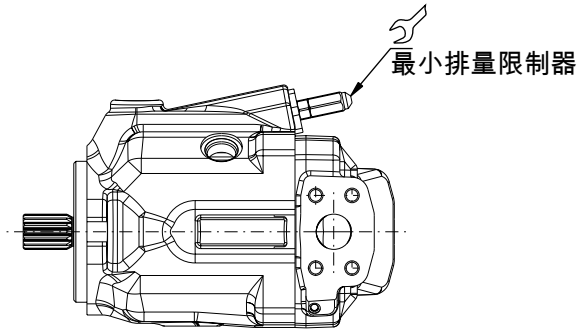
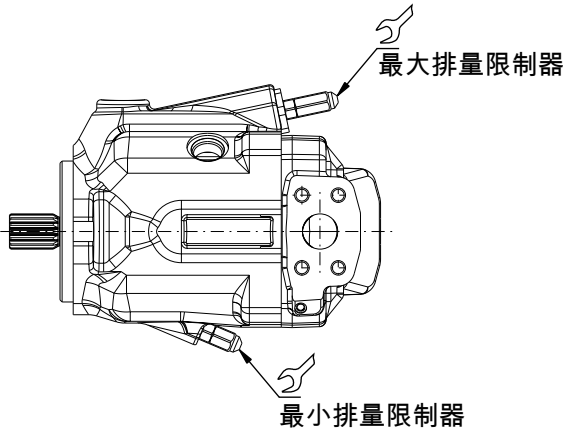

- E:** 只带最大排量限制器(最小排量限制器封闭)
- G:** 最小和最大排量限制器(标配)

\* 如需要去除最小排量限制器的特殊泵体，请与我司联系。

预紧扭矩15±1 Nm (124 ÷ 142 lbf in)

			MVP30	MVP48	MVP60
最大排量限制器设定范围	cm <sup>3</sup> /rev (in <sup>3</sup> /rev)	从	17,4 (1.06)	34,9 (2.13)	55 (3.36)
		到	34,8 (2.12)	53,7 (3.28)	84,7 (5.17)
最小排量限制器设定范围	cm <sup>3</sup> /rev (in <sup>3</sup> /rev)	从	0	0	0
		到	17,4 (1.06)	10,7 (0.65)	38,1 (2.32)
螺栓转动一次大约会将泵的排量改变	cm <sup>3</sup> /rev (in <sup>3</sup> /rev)	E	2,8 (0.17)	3,2 (0.20)	5,0 (0.31)
		F	2,3 (0.14)	3,0 (0.18)	4,2 (0.26)

如需了解不同的排量设定范围，请与我司联系。

## CENTER OF GRAVITY 重心

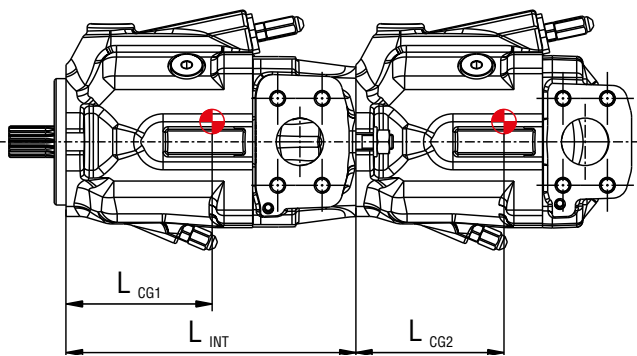

重心

$$M_{MF} = \frac{L_{CG1} \cdot m_1 + (L_{INT} + L_{CG2}) \cdot m_2}{102} \quad [Nm]$$

MMF: 安装法兰上的载荷力矩

L CG: 重心到安装法兰的距离 [mm]

m: 重量 (kg)

		MVP30	MVP48	MVP60
L <sub>CG1</sub>	mm (in)	100 (3.94)	116 (4.57)	120 (4.72)
L <sub>CG2</sub>	mm (in)	90 (3.54)	99 (3.90)	107 (4.21)
L <sub>INT</sub>	mm (in)	208 (8.19)	233 (9.17)	253 (9.96)

对于单泵请参考L CG2 的值  
如需了解具体数值的平均值，请与我司联系。

04/09.2020

**MVP30•28**

**OPERATING CURVES**  
**工作曲线**

每一条曲线均是在50°C(122°F)的温度下、使用40°C(104°F)时粘度为210SSU(46cSt)的油、在下列转速下获得的:

- (1) 1500 min<sup>-1</sup>
- (2) 2000 min<sup>-1</sup>
- (3) 3500 min<sup>-1</sup>

流量/功率  
@最大排量

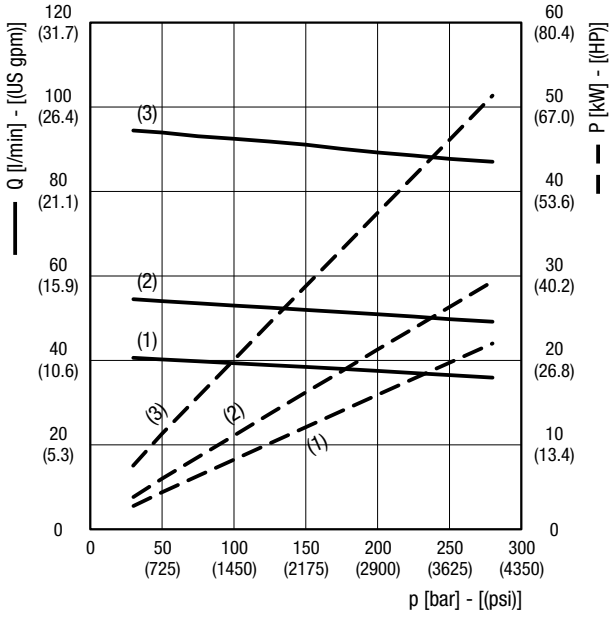

噪音水平 麦克风到泵的距离 = 1 m (39.37 in)

—— @ 最大排量      - - - @ 最小排量

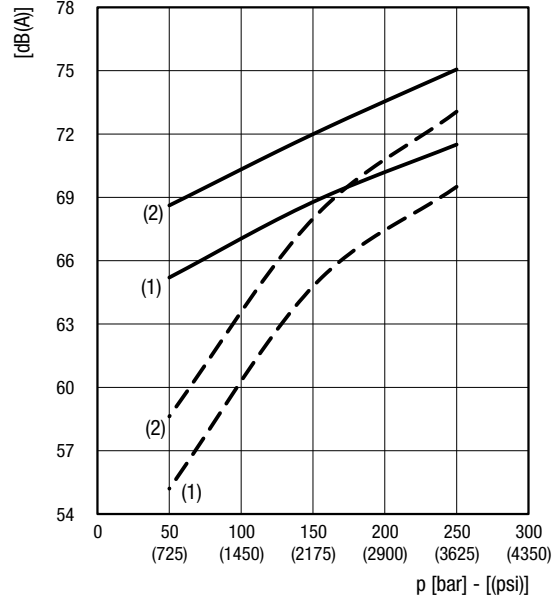

容积效率  
@ 最大排量

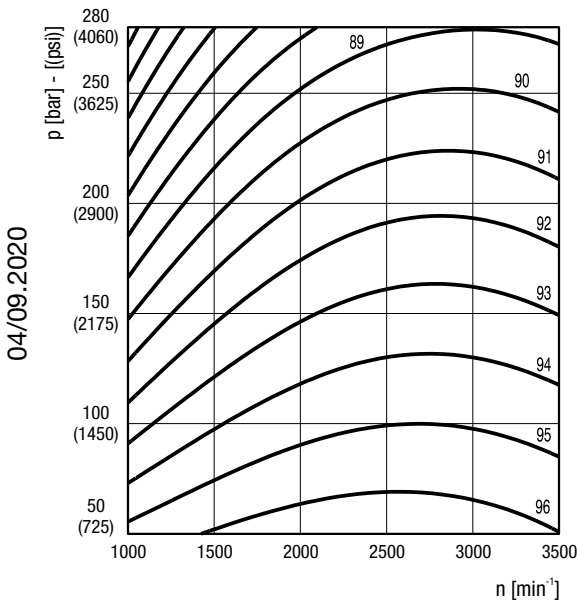

整体效率  
@ 最大排量

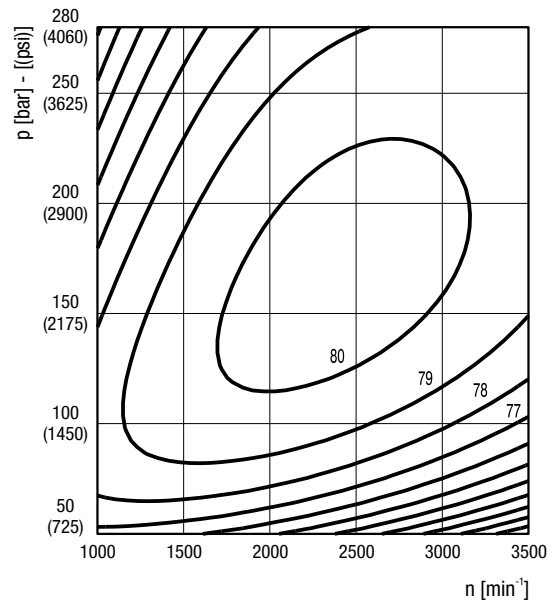

04/09.2020

图表中的值仅供参考,确切的值取决于泵的配置。

**MVP30•34**

**OPERATING CURVES**  
**工作曲线**

每一条曲线均是在50°C(122°F)的温度下、使用40°C(104°F)时粘度为210SSU(46cSt)的油、在下列转速下获得的:

- (1) 1500 min<sup>-1</sup>
- (2) 2000 min<sup>-1</sup>
- (3) 2900 min<sup>-1</sup>

流量/功率  
@最大排量

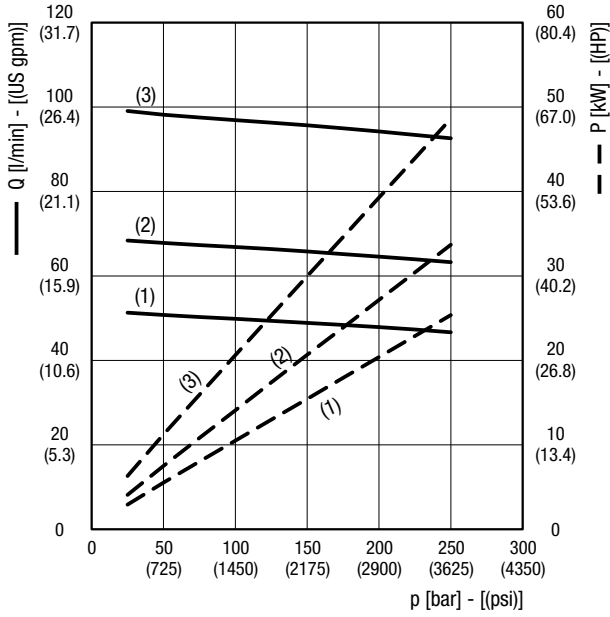

噪音水平 麦克风到泵的距离= 1 m (39.37 in)

—— @ 最大排量      - - - @ 最小排量

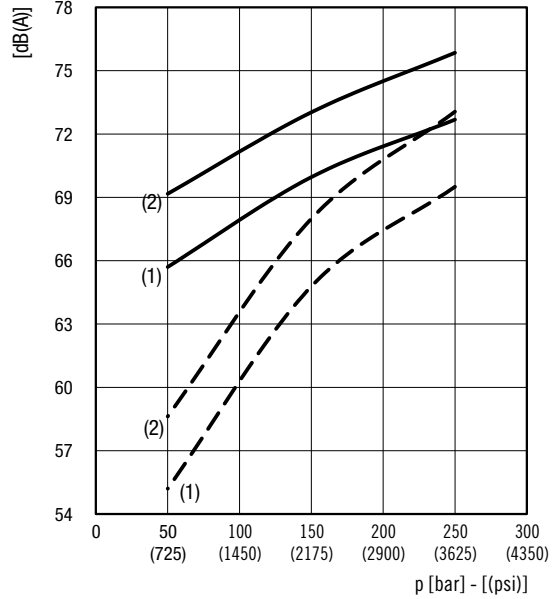

容积效率  
@ 最大排量

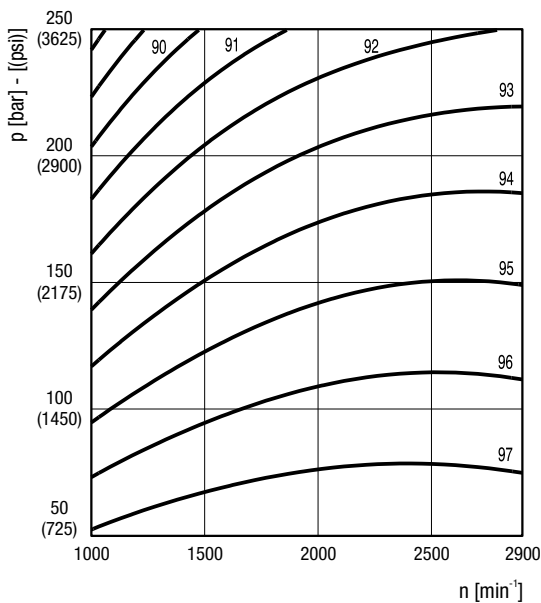

整体效率  
@ 最大排量

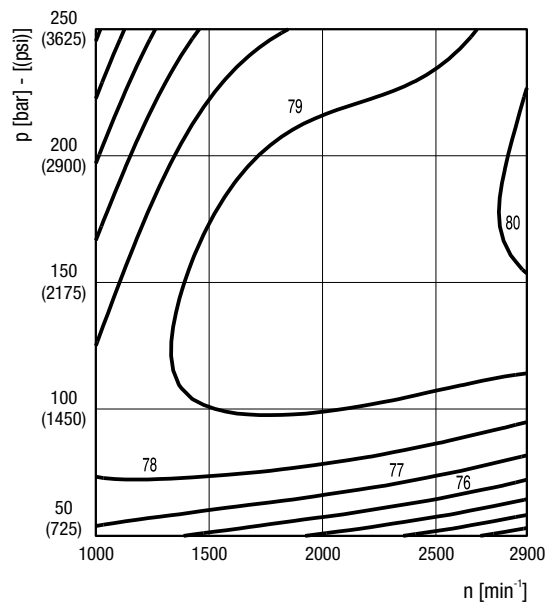

图表中的值仅供参考,确切的值取决于泵的配置。

04/09.2020

**MVP48•45**

**OPERATING CURVES**  
**工作曲线**

每一条曲线均是在50°C(122°F)的温度下、使用40°C(104°F)时粘度为210SSU(46cSt)的油、在下列转速下获得的:

- (1) 1500 min<sup>-1</sup>
- (2) 2000 min<sup>-1</sup>
- (3) 3000 min<sup>-1</sup>

流量/功率  
@最大排量

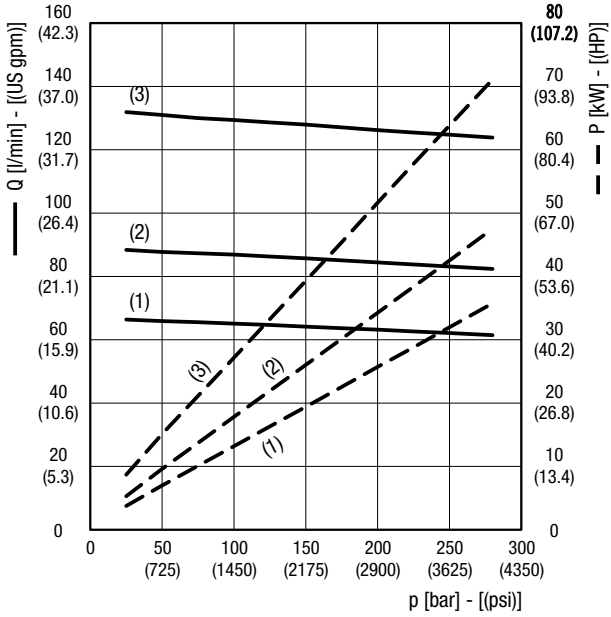

噪音水平 麦克风到泵的距离 = 1 m (39.37 in)

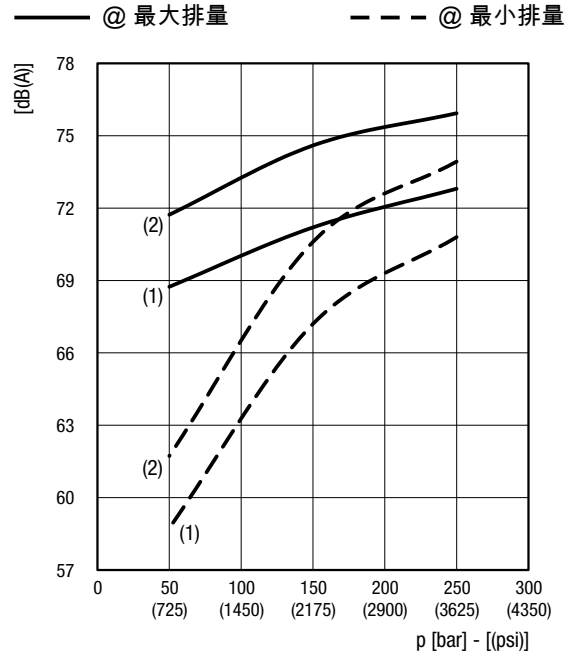

容积效率  
@最大排量

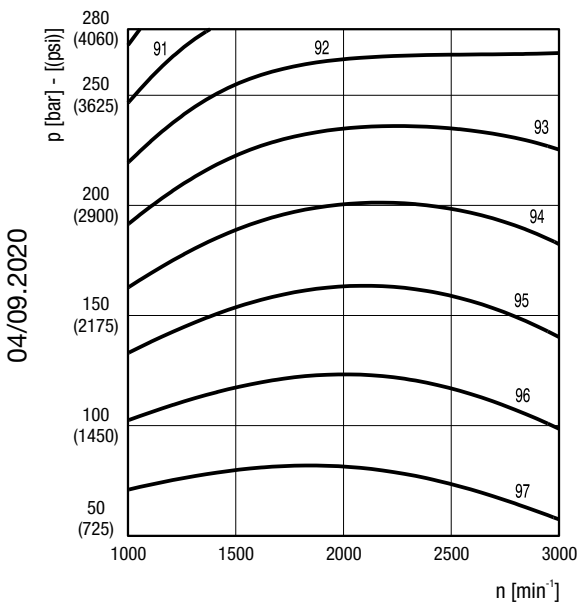

整体效率  
@最大排量

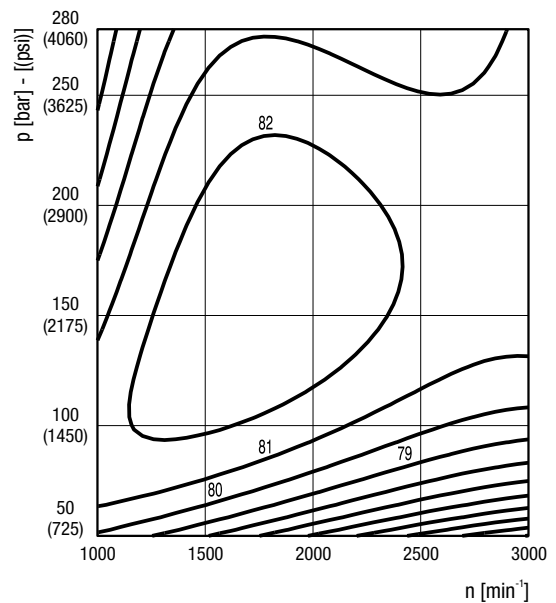

图表中的值仅供参考,确切的值取决于泵的配置。

**MVP48•53**

**OPERATING CURVES**  
**工作曲线**

每一条曲线均是在50°C(122°F)的温度下、使用40°C(104°F)时粘度为210SSU(46cSt)的油、在下列转速下获得的:

- (1) 1500 min<sup>-1</sup>
- (2) 2000 min<sup>-1</sup>
- (3) 2500 min<sup>-1</sup>

流量/功率  
@最大排量

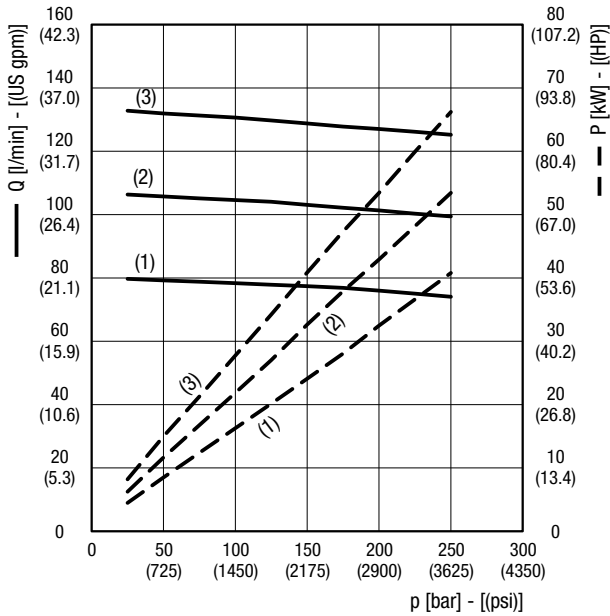

噪音水平 麦克风到泵的距离= 1 m (39.37 in)

—— @ 最大排量      - - - @ 最小排量

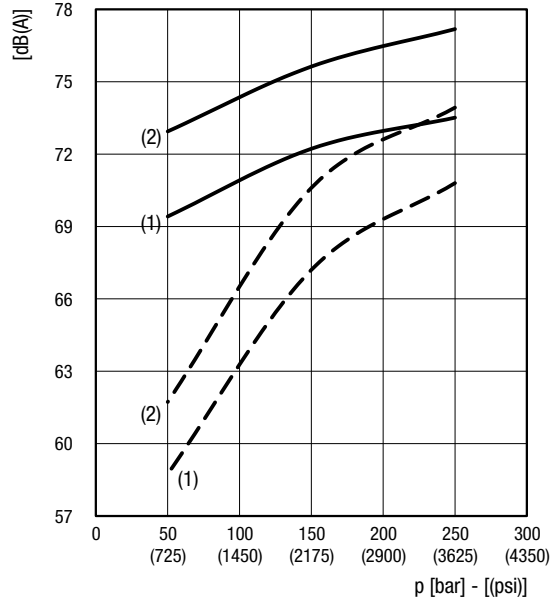

容积效率  
@ 最大排量

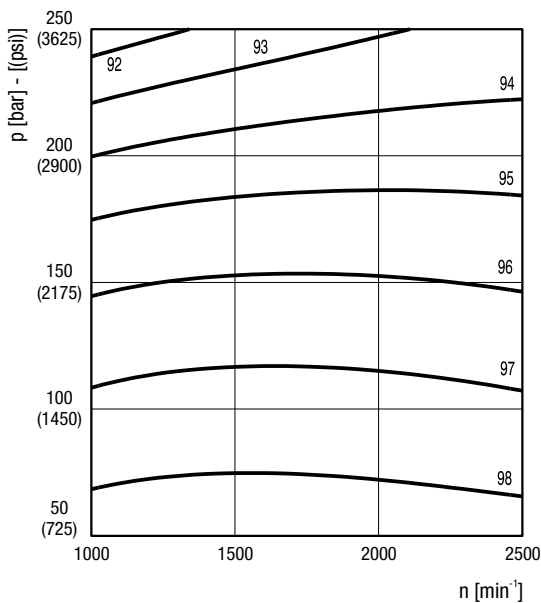

整体效率  
@ 最大排量

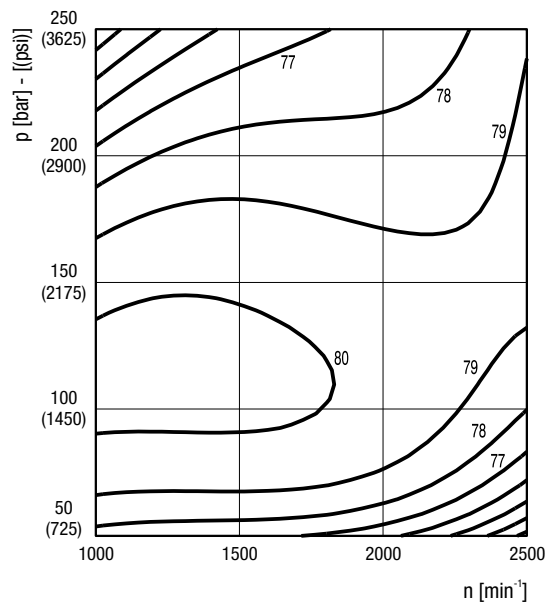

图表中的值仅供参考,确切的值取决于泵的配置。

04/09.2020



**MVP60•60**

**OPERATING CURVES**  
**工作曲线**

每一条曲线均是在50°C(122°F)的温度下、使用40°C(104°F)时粘度为210SSU(46cSt)的油、在下列转速下获得的:

- (1) 1500 min<sup>-1</sup>
- (2) 2000 min<sup>-1</sup>
- (3) 3000 min<sup>-1</sup>

**流量/功率**  
**@最大排量**

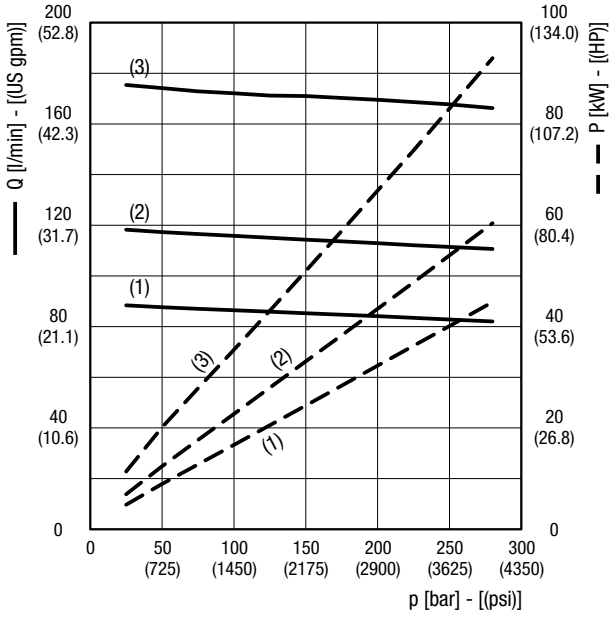

**噪音水平**      麦克风到泵的距离 = 1 m (39.37 in)

—— @ 最大排量      - - - @ 最小排量

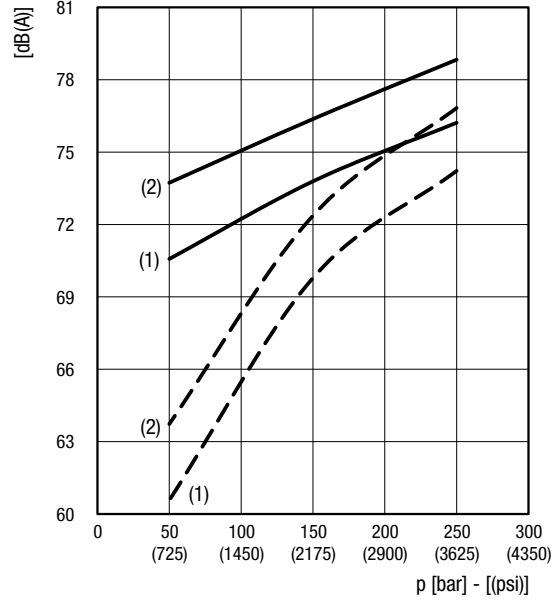

**容积效率**  
**@ 最大排量**

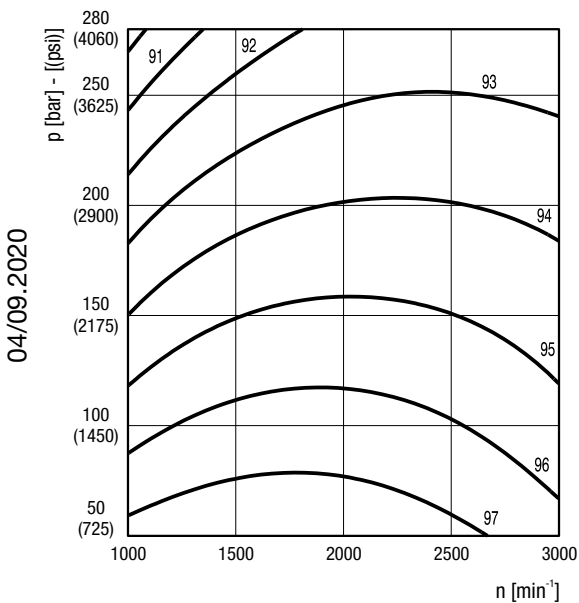

**整体效率**  
**@ 最大排量**

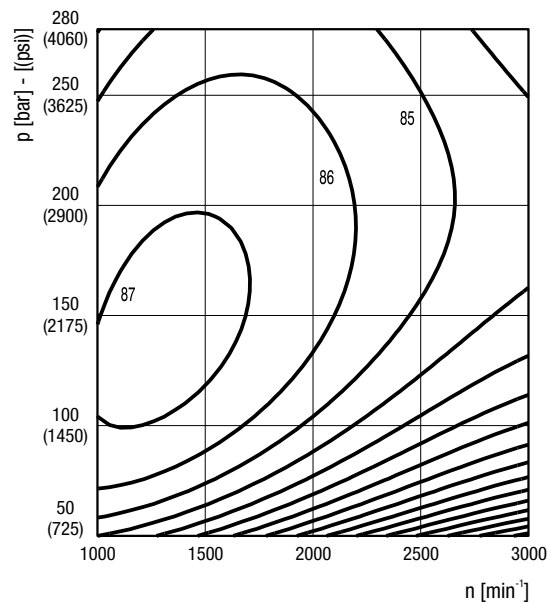

04/09.2020

图表中的值仅供参考,确切的值取决于泵的配置。

**MVP60•72**

**OPERATING CURVES**  
**工作曲线**

每一条曲线均是在50°C(122°F)的温度下、使用40°C(104°F)时粘度为210SSU(46cSt)的油、在下列转速下获得的:

- (1) 1500 min<sup>-1</sup>
- (2) 2000 min<sup>-1</sup>
- (3) 2700 min<sup>-1</sup>

**流量/功率**  
**@最大排量**

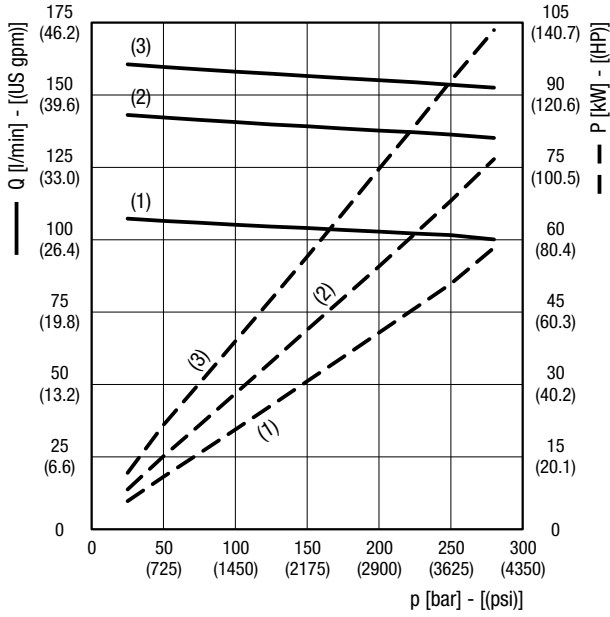

**噪音水平**      麦克风到泵的距离= 1 m (39.37 in)

—— @ 最大排量      - - - @ 最小排量

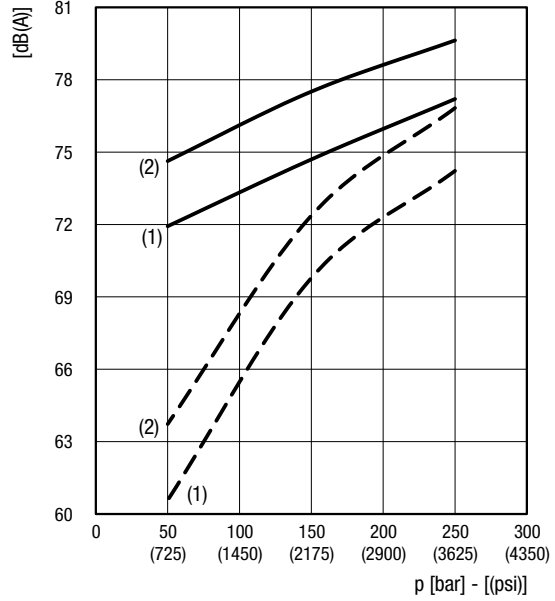

**容积效率**  
**@ 最大排量**

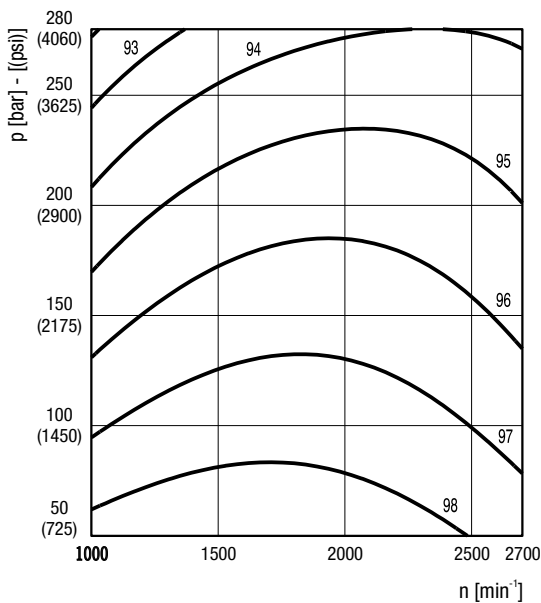

**整体效率**  
**@ 最大排量**

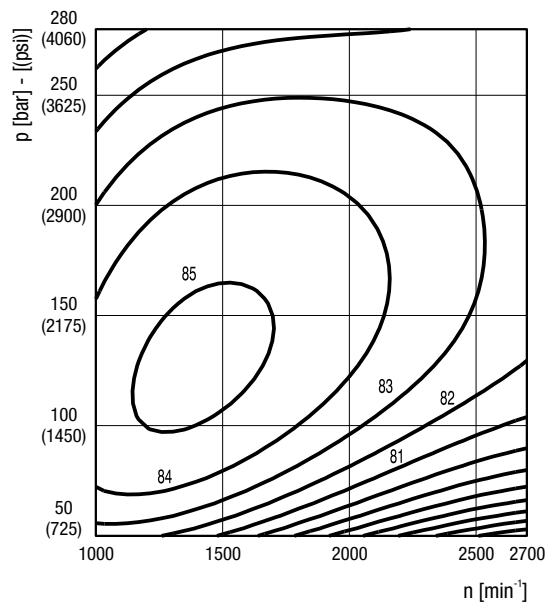

图表中的值仅供参考,确切的值取决于泵的配置。

04/09.2020

**MVP60•84**

**OPERATING CURVES**  
**工作曲线**

每一条曲线均是在50°C(122°F)的温度下、使用40°C(104°F)时粘度为210SSU(46cSt)的油、在下列转速下获得的:

- (1) 1500 min<sup>-1</sup>
- (2) 2000 min<sup>-1</sup>
- (3) 2300 min<sup>-1</sup>

流量/功率  
@最大排量

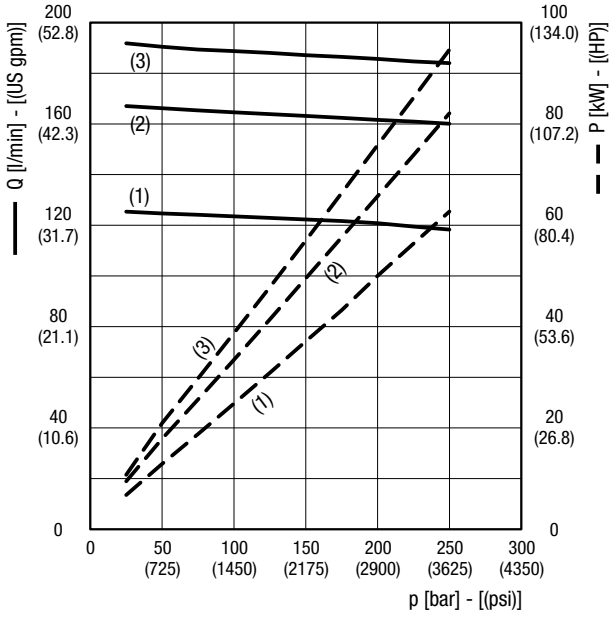

噪音水平 麦克风到泵的距离 = 1 m (39.37 in)

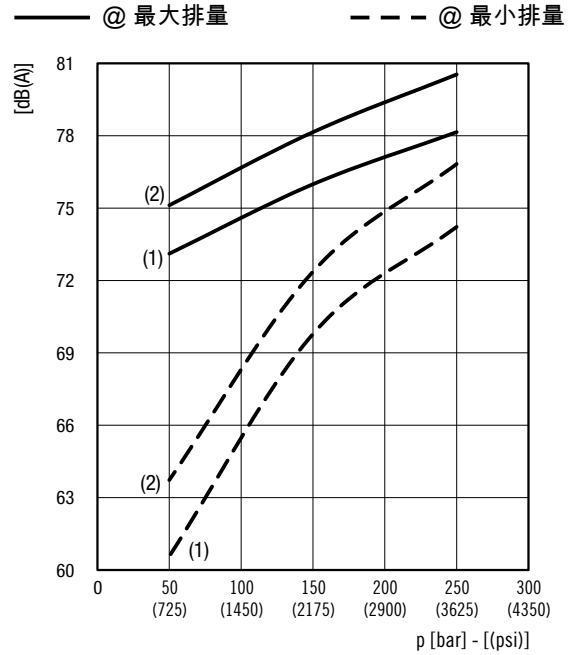

容积效率  
@最大排量

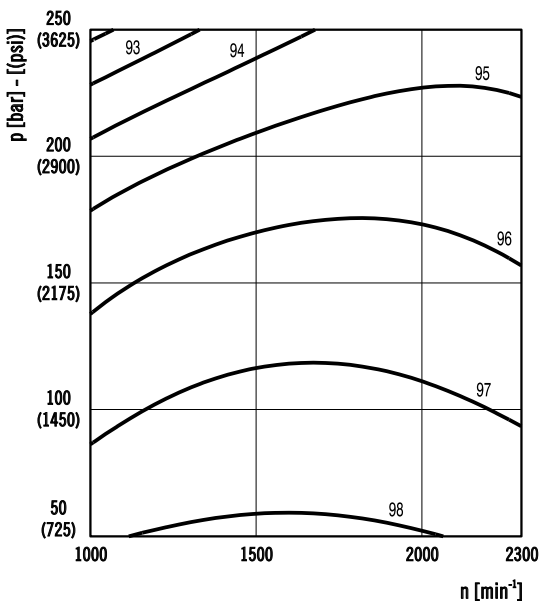

整体效率  
@最大排量

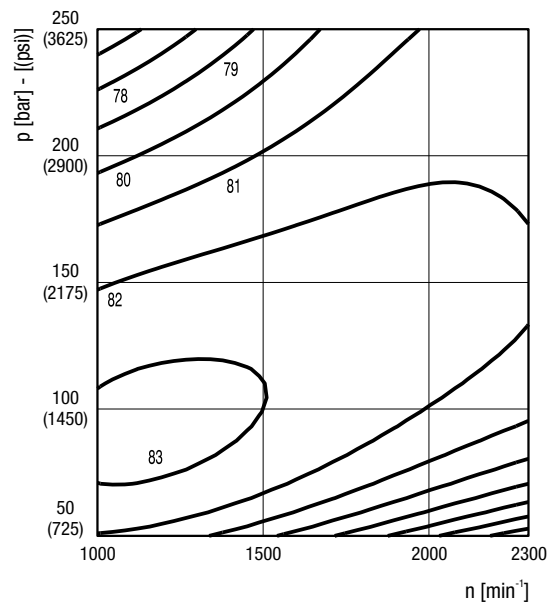

04/09.2020

图表中的值仅供参考,确切的值取决于泵的配置。

**MVP30**

**SIDE PORTS - DIMENSIONS**  
**侧油口-尺寸**

**L**

传动轴：请参见第32页  
安装法兰：36页  
油口：见38 - 40页

(■)  
以S5型安装法兰为基准的尺寸  
对于S1型安装法兰，该处尺寸需增加  
27mm (1.06in)

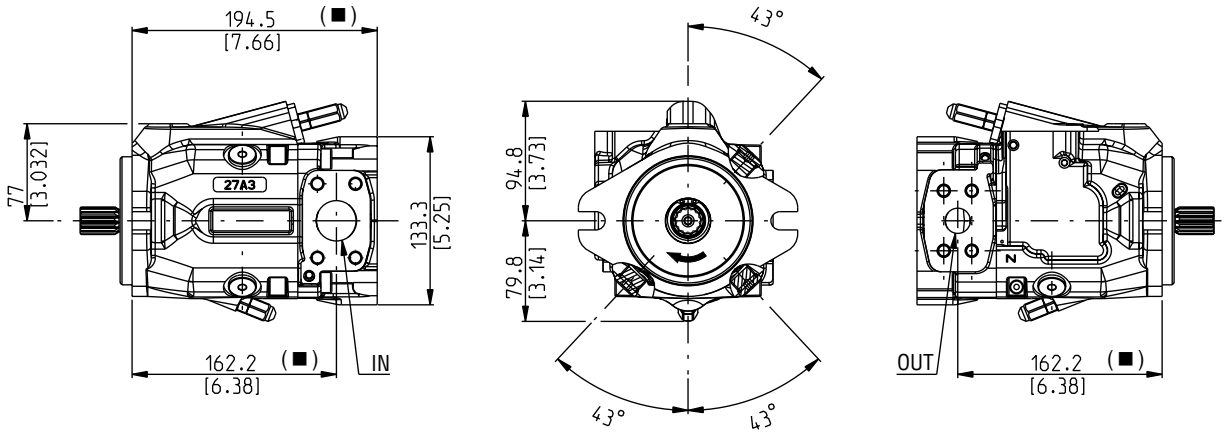

DCAT\_048\_048

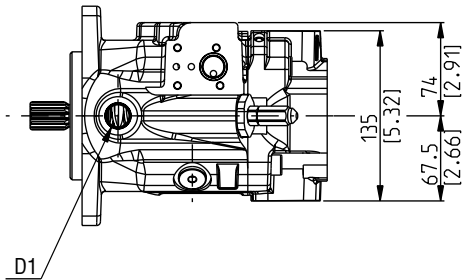

替换: 04/09.2020

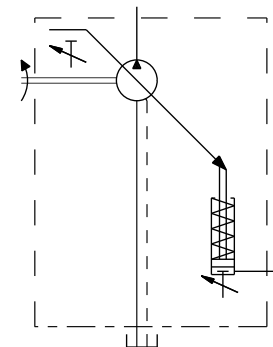

05/03.2022

**MVP30**

**REAR PORTS – DIMENSIONS**  
**后油口-尺寸**

**P**

传动轴：请参见第32页  
安装法兰：36页  
油口：见38 - 40页

■  
以S5型安装法兰为基准的尺寸  
对于S1型安装法兰，该处尺寸需增加  
27mm (1.06in)

替换: 04/09.2020

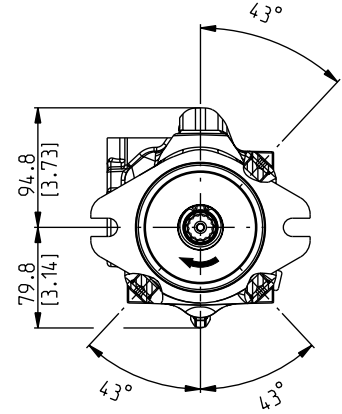
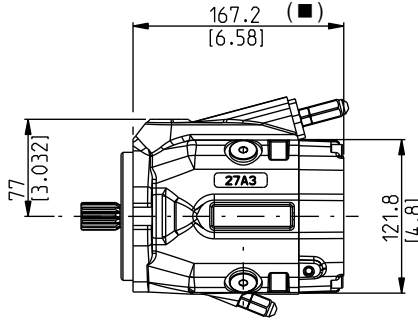
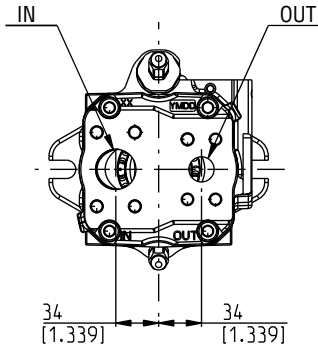

DCAT\_048\_047

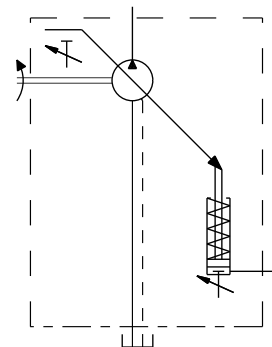
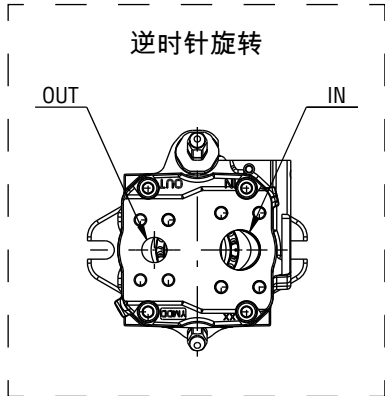
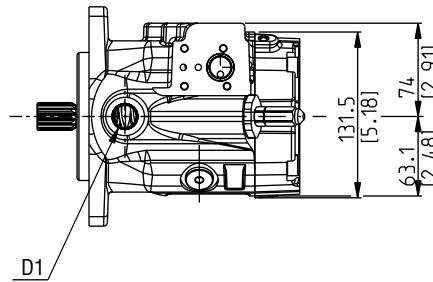

05/03.2022

**MVP30/KP20**

**MULTIPLE PUMPS – DIMENSIONS**  
**多联泵-尺寸**

**L**

共进油口中间法兰：  
MVP 代码 **P7**  
KP20 代码 **N5**

传动轴：请参见第32页  
安装法兰:36页  
油口：见38 - 40页

(■)  
以S5型安装法兰为基准的尺寸  
对于S1型安装法兰，该处尺寸需增加  
27mm (1.06in)

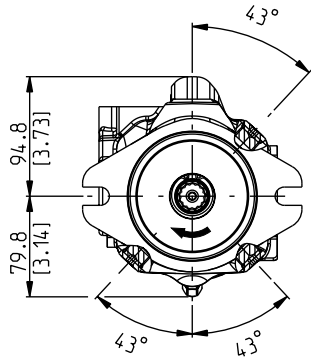
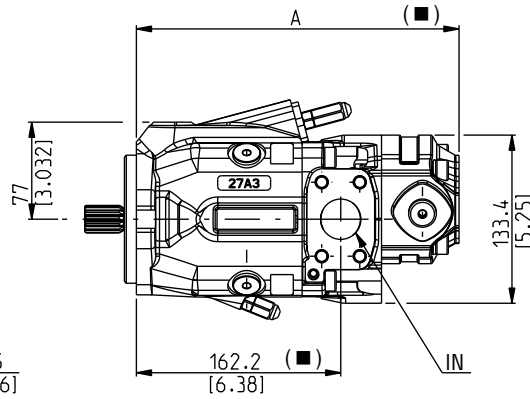
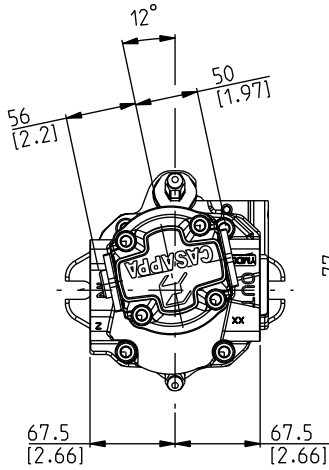

DCAT\_048\_048\_KP20

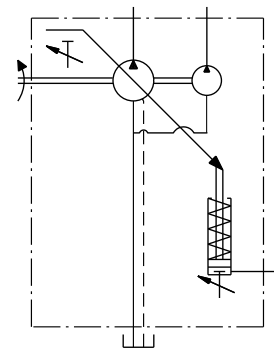
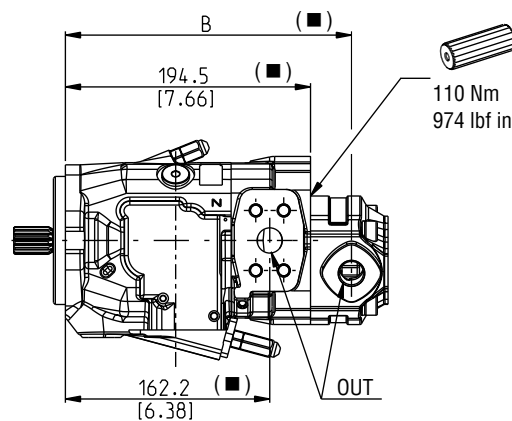
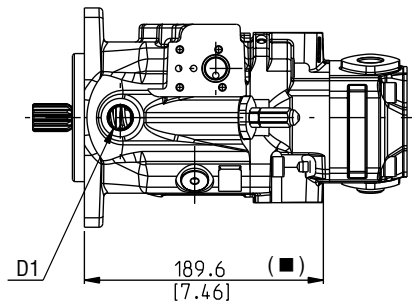

替换: 04/09.2020

05/03.2022

KAPPA 20齿轮泵 (更多信息请参阅相应的技术目录)

泵类型	<b>4</b>	<b>6,3</b>	<b>8</b>	<b>11,2</b>	<b>14</b>	<b>16</b>	<b>20</b>	尺寸
<b>MVP30</b>	247,5 (9.74)	250 (9.84)	252,5 (9.94)	256 (10.08)	260 (10.24)	265,5 (10.45)	272 (10.71)	mm (in) <b>A</b>
	218,5 (8.60)	221 (8.70)	223,5 (8.80)	227 (8.94)	225,5 (8.86)	231 (9.09)	237,5 (9.35)	mm (in) <b>B</b>

**MVP30/PHP20**

**MULTIPLE PUMPS – DIMENSIONS**  
**多联泵-尺寸**

**L**

共进油口中间法兰：

MVP 代码 **I7**

KP20 代码 **S7**

传动轴：请参见第32页

安装法兰:36页

油口：见38 - 40页

■

以S5型安装法兰为基准的尺寸

对于S1型安装法兰，该处尺寸需增加27mm (1.06in)

也可用于PLP20级连

○

替换: 04/09.2020

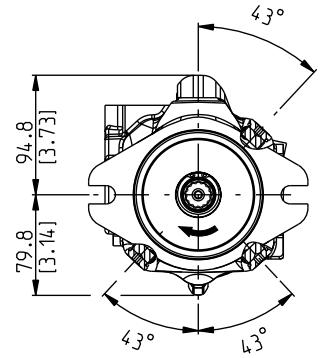
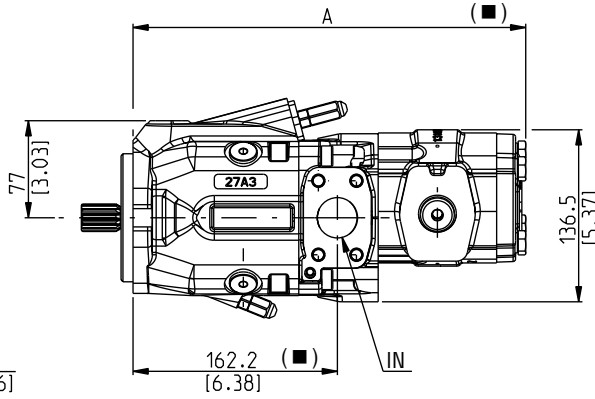
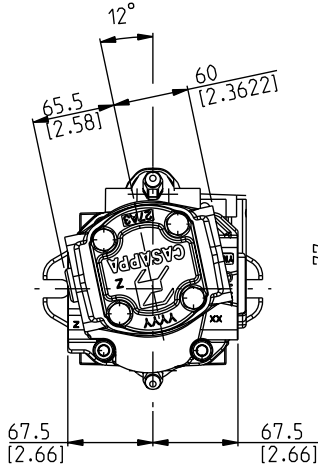

DCAT\_048\_04\_8\_PHP20

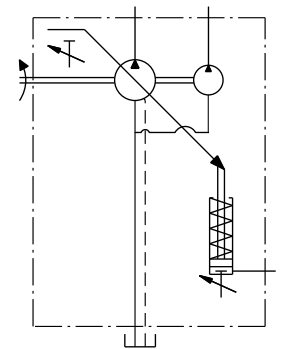
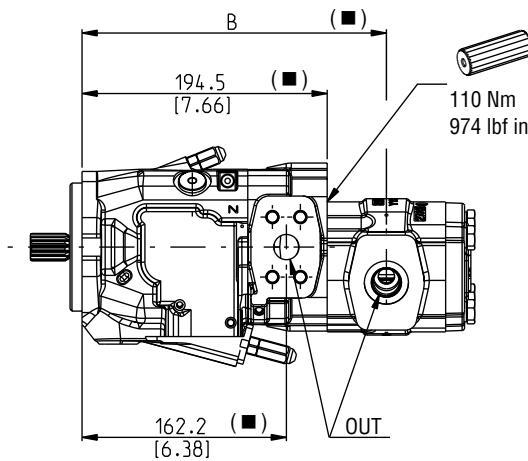
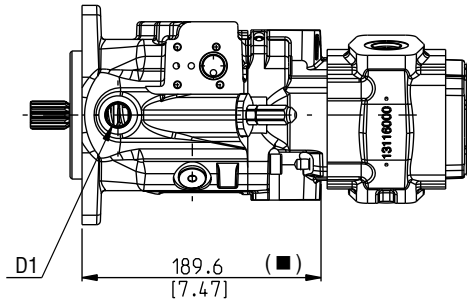

○ 05/03.2022

POLARIS PHP20齿轮泵 (更多信息请参阅相应的技术目录)

泵类型	8	10,5	11,2	14	16	18	19	20	23	24,5	25	27,8	31,5	尺寸
<b>MVP30</b>	274,6 (10.81)	278,6 (10.97)	279,1 (10.99)	284,1 (11.41)	287,6 (11.32)	289,8 (11.41)	291 (11.46)	294,1 (11.58)	297,6 (11.72)	299,9 (11.81)	301,6 (11.87)	304,4 (11.98)	311,6 (12.27)	mm (in) <b>A</b>
	228 (8.98)	231 (9.09)	231,5 (9.11)	236,5 (9.31)	239,5 (9.43)	230,4 (9.07)	231 (9.09)	232,5 (9.15)	234,2 (9.22)	235,3 (9.26)	236,5 (9.31)	237,9 (9.36)	241,5 (9.51)	mm (in) <b>B</b>

**MVP48**

**MULTIPLE PUMPS – DIMENSIONS**  
**多联泵-尺寸**

**L**

传动轴：请参见第32页  
安装法兰:36页  
油口：见38 - 40页

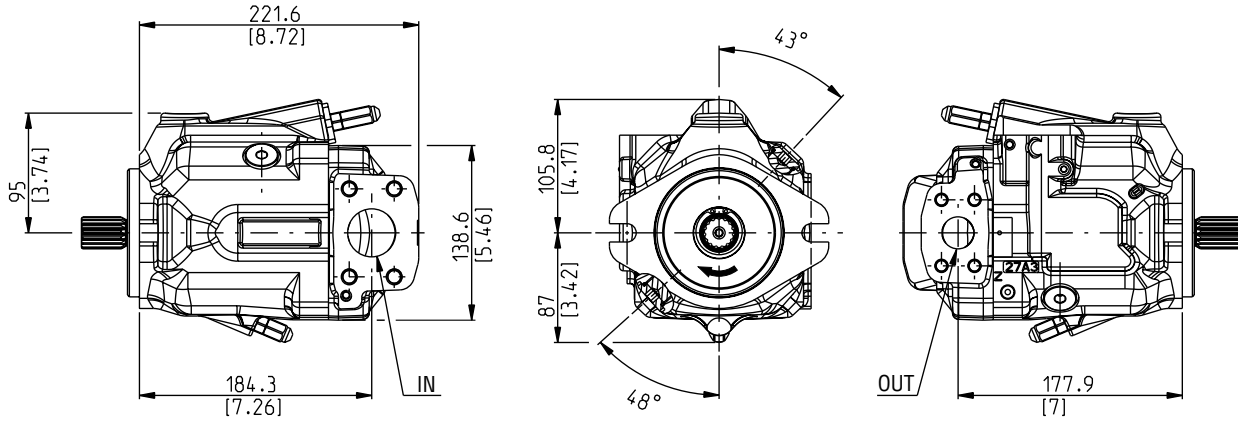

DCAT\_048\_053

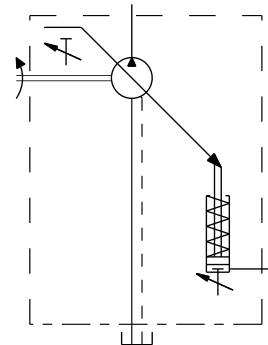
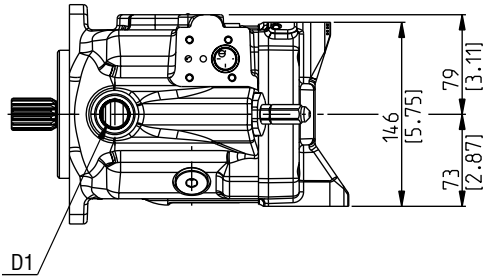

04/09.2020



**MVP48**

**MULTIPLE PUMPS – DIMENSIONS**  
**多联泵-尺寸**

**P**

传动轴：请参见第32页  
 安装法兰:36页  
 油口：见38 - 40页

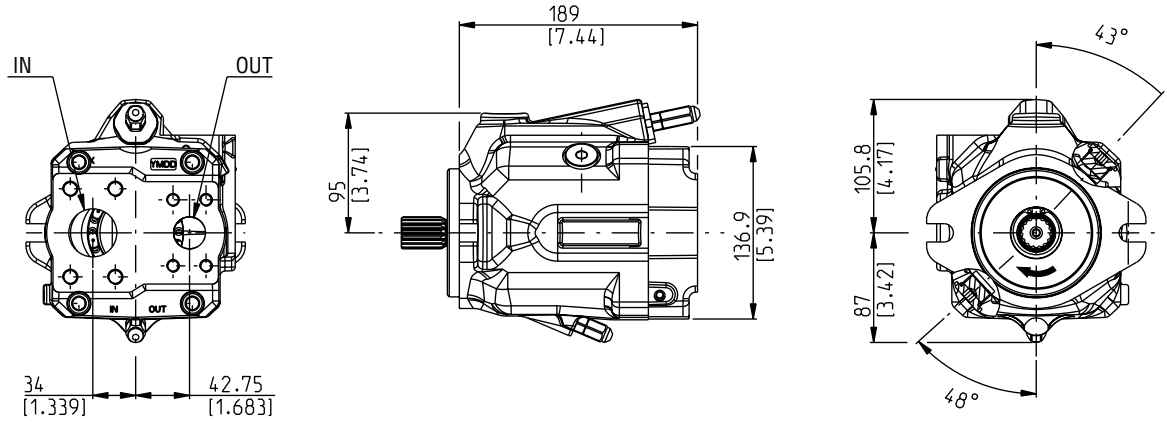

DCAT\_048\_031

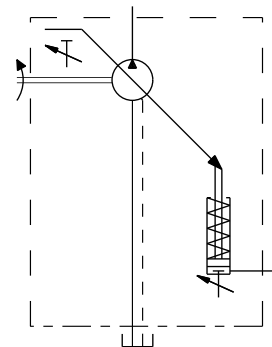
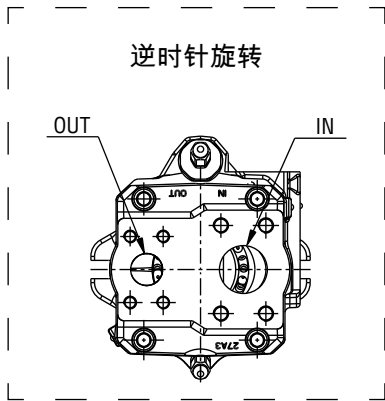
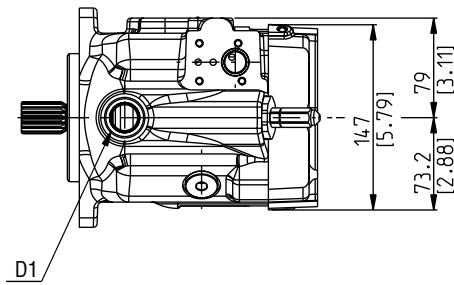

04/09.2020

**MVP48/KP20**

**MULTIPLE PUMPS – DIMENSIONS**  
**多联泵-尺寸**

**L**

共进油口中间法兰：

MVP 代码 **P7**

KP20 代码 **N5**

传动轴：请参见第33页

安装法兰:36页

油口：见38 - 40页

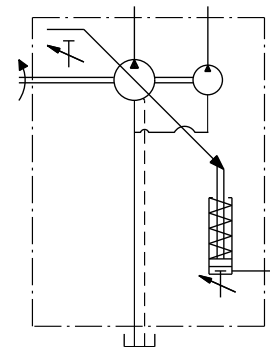
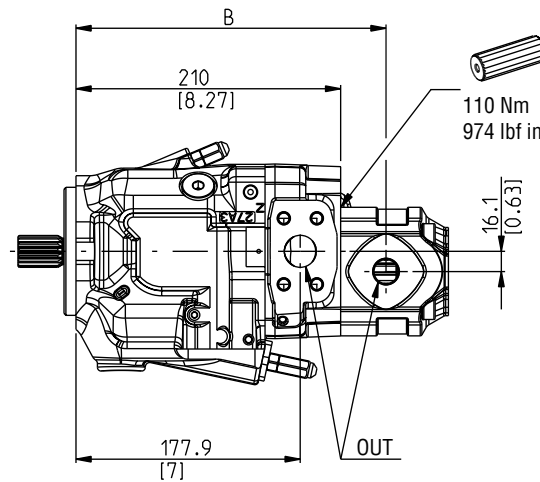
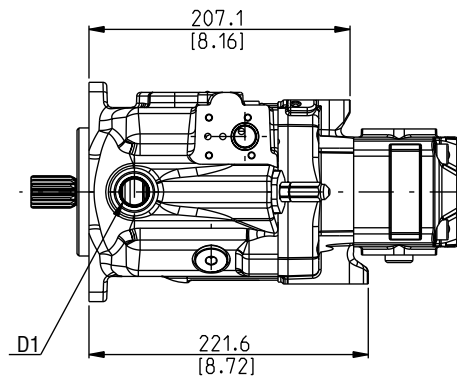
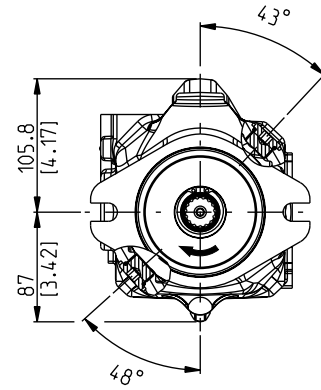
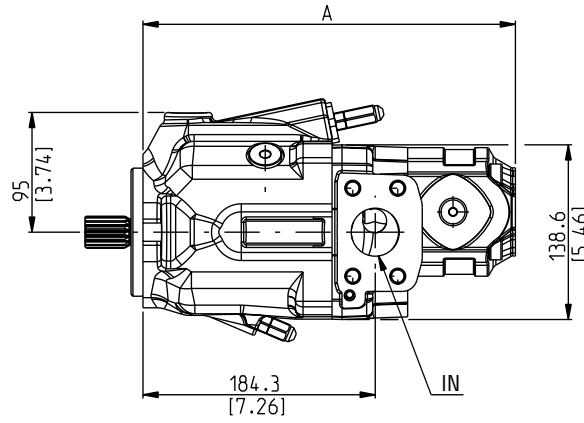
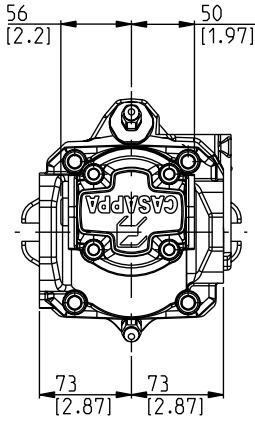

04/09.2020

齿轮泵KAPPA 20 ( 有关更多信息，请咨询我们的售前部门 )

泵类型	<b>4</b>	<b>6,3</b>	<b>8</b>	<b>11,2</b>	<b>14</b>	<b>16</b>	<b>20</b>	尺寸
<b>MVP48</b>	263 (10.35)	265,5 (10.45)	268 (10.55)	271,5 (10.69)	275,5 (10.85)	281 (11.06)	287,5 (11.32)	mm (in) <b>A</b>
	234 (9.21)	236,5 (9.31)	239 (9.41)	242,5 (9.55)	241 (9.49)	246,5 (9.70)	253 (9.96)	mm (in) <b>B</b>

**MVP48/PHP20**

**MULTIPLE PUMPS – DIMENSIONS**  
**多联泵-尺寸**

**L**

共进油口中间法兰：  
MVP 代码 **I7**  
KP20 代码 **S7**

传动轴：请参见第33页  
安装法兰:36页  
油口：见38 - 40页

也可用于PLP20级连

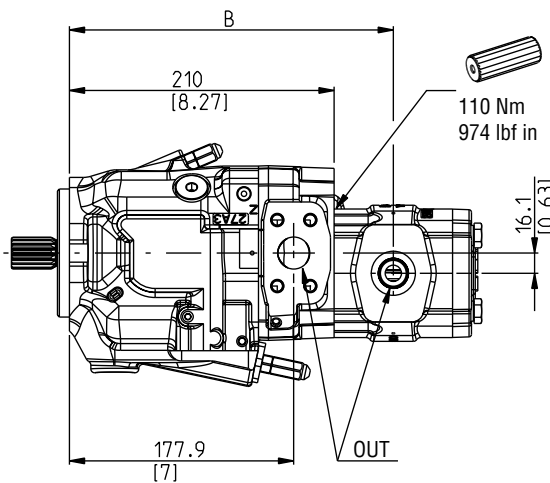
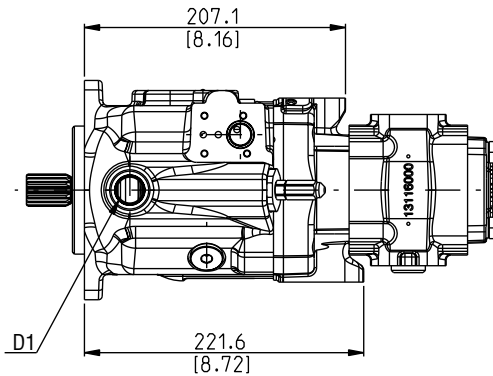
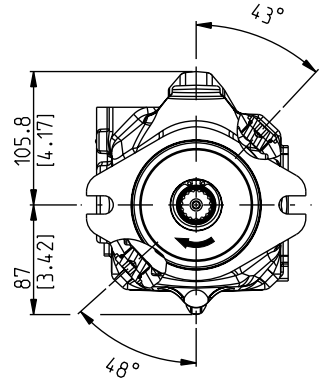
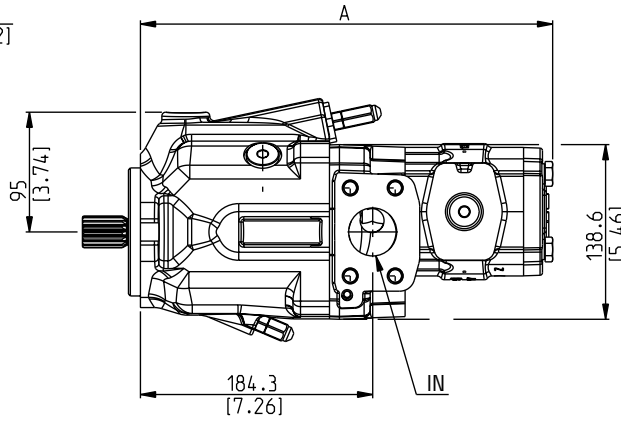
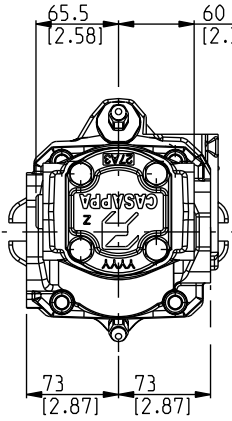

DCAT\_048\_031\_PHP

04/09.2020

齿轮泵北极星系列 PH20 (有关更多信息, 请咨询我们的售前部门)

泵类型	8	10,5	11,2	14	16	18	19	20	23	24,5	25	27,8	31,5	尺寸
<b>MVP48</b>	290,1 (11.42)	294,1 (11.58)	294,6 (11.60)	299,6 (11.80)	303,1 (11.93)	305,3 (12.02)	306,5 (12.07)	309,6 (12.19)	313,1 (12.33)	315,4 (12.42)	317,1 (12.48)	319,9 (12.59)	327,1 (12.88)	mm (in)
	243,5 (9.59)	246,5 (9.70)	247 (9.72)	252 (9.92)	255 (10.04)	245,9 (9.68)	246,5 (9.70)	248 (9.76)	249,7 (9.83)	250,8 (9.87)	252 (9.92)	253,4 (9.97)	257 (10.12)	mm (in)

**MVP60**

**MULTIPLE PUMPS – DIMENSIONS**  
**多联泵-尺寸**

**L**

传动轴：请参见第34 - 35页  
安装法兰：36 - 37页  
油口：见38 - 40页

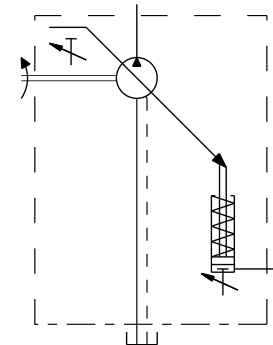
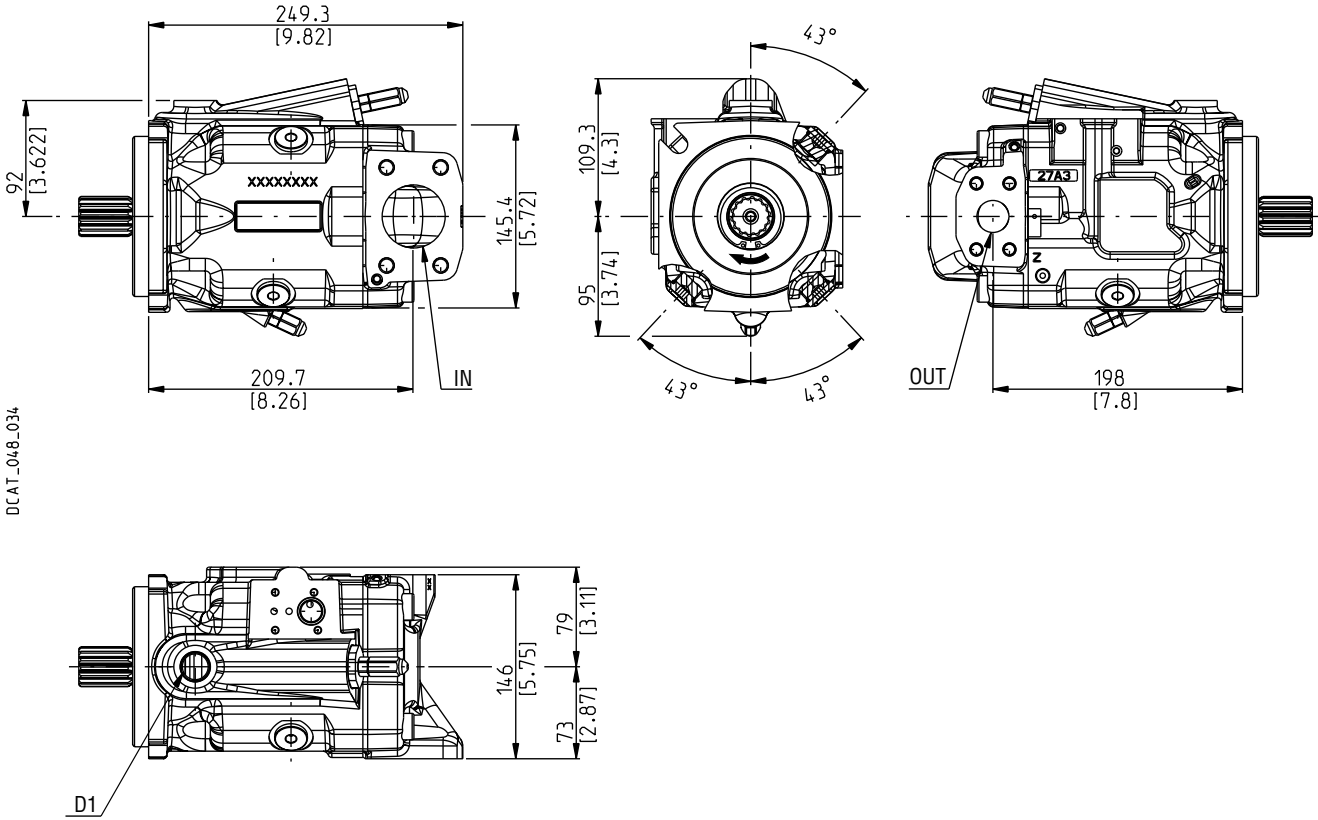

**MVP60**

**MULTIPLE PUMPS – DIMENSIONS**  
**多联泵-尺寸**

**P**

传动轴：请参见第34 - 35页

安装法兰：36 - 37页

油口：见38 - 40页

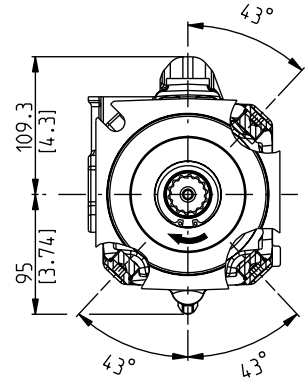
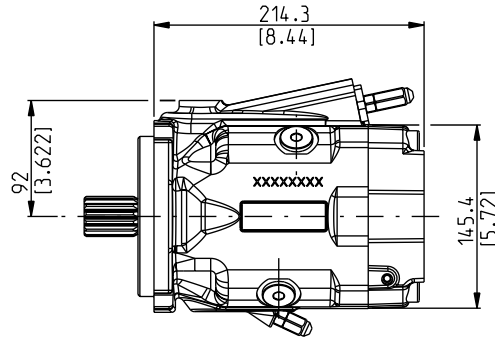
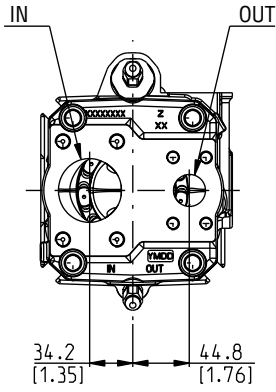

DCAT\_048\_005

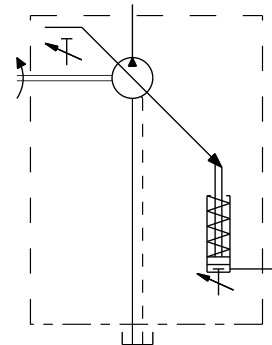
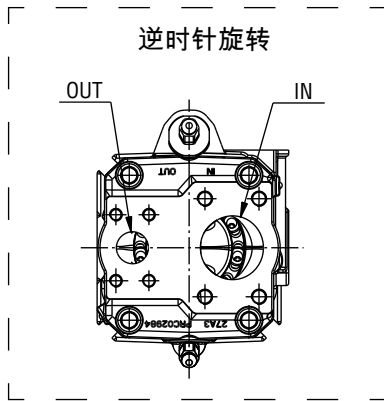
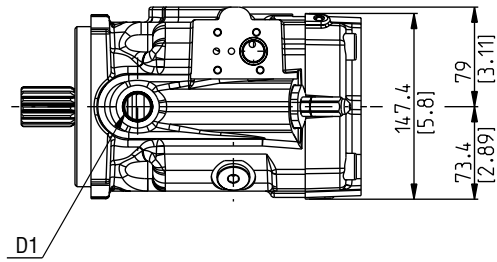

04/09.2020

**MVP60/KP20**

**MULTIPLE PUMPS – DIMENSIONS**  
**多联泵-尺寸**

**L**

共进油口中间法兰：  
MVP 代码 **P7**  
KP20 代码 **N5**

传动轴：请参见第34 - 35页  
安装法兰：36 - 37页  
油口：见38 - 40页

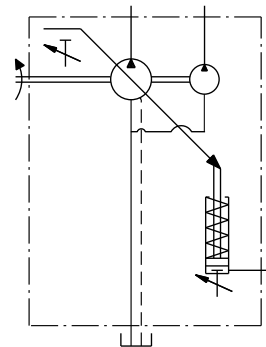
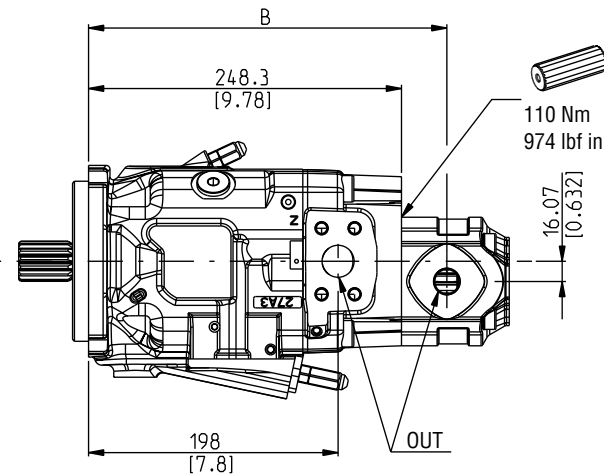
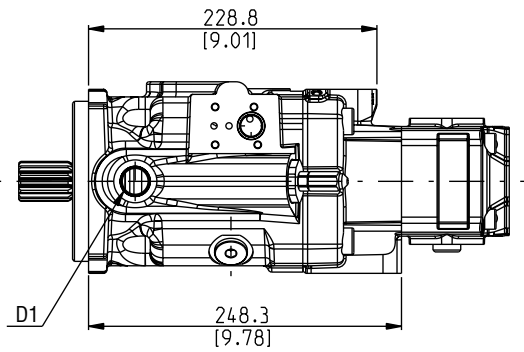
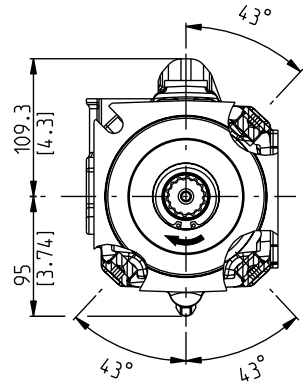
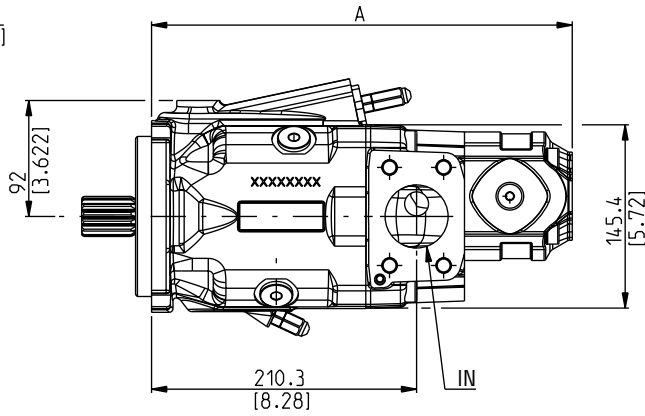
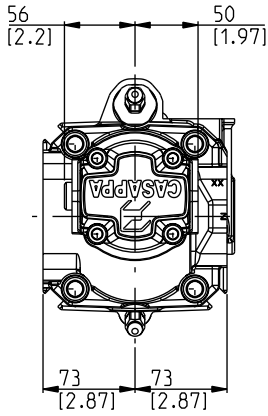

DCAT\_048\_029\_KP20

04/09.2020

KAPPA 20齿轮泵 (更多信息请参阅相应的技术目录)

泵类型	<b>4</b>	<b>6,3</b>	<b>8</b>	<b>11,2</b>	<b>14</b>	<b>16</b>	<b>20</b>	尺寸
<b>MVP60</b>	301,3 (11.86)	303,8 (11.96)	306,3 (12.06)	309,8 (12.20)	313,8 (12.35)	319,3 (12.57)	325,8 (12.83)	mm (in) <b>A</b>
	272,3 (10.72)	274,8 (10.82)	277,3 (10.92)	280,8 (11.06)	279,3 (11.00)	284,8 (11.21)	291,3 (11.47)	mm (in) <b>B</b>

**MVP60/PHP20**

**MULTIPLE PUMPS – DIMENSIONS**  
**多联泵-尺寸**

**L**

共进油口中间法兰：  
MVP 代码 **I7**  
KP20 代码 **S7**

传动轴：请参见第34 - 35页  
安装法兰：36 - 37页  
油口：见38 - 40页

也可用于PLP20级连

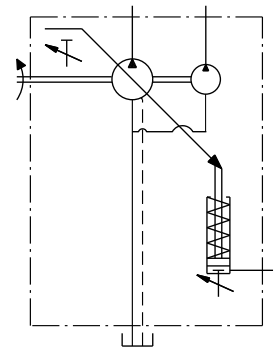
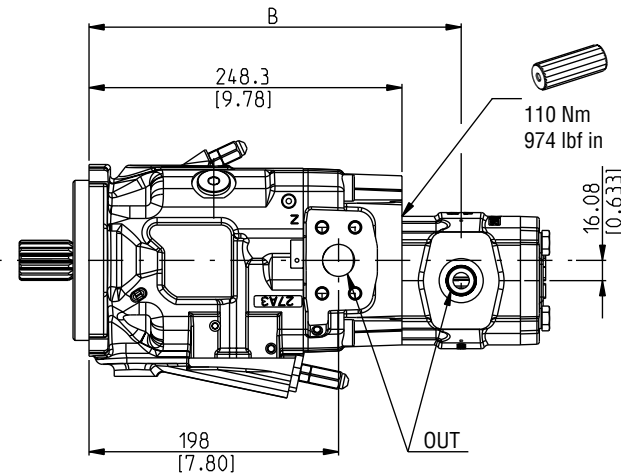
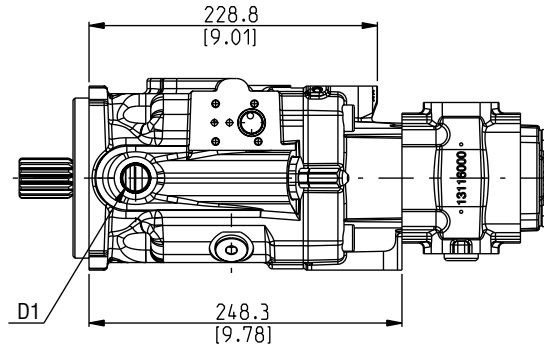
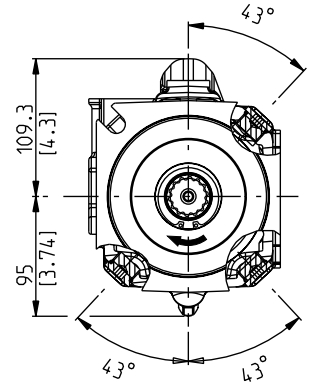
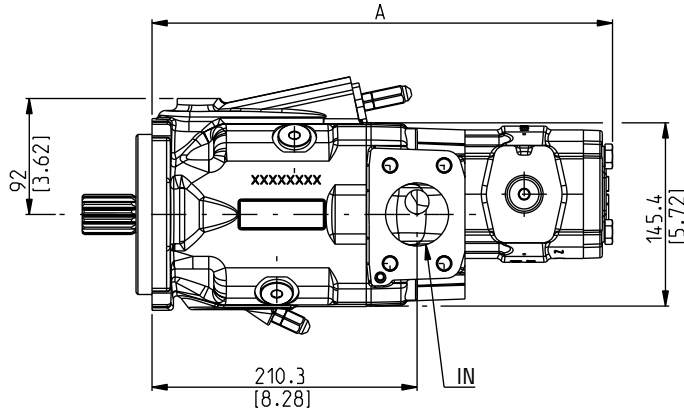
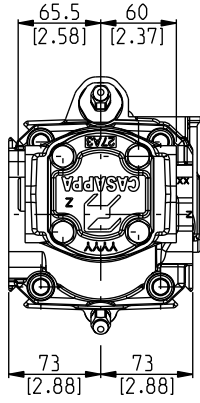

DCAT\_048\_035\_PHP

04/09.2020

POLARIS PHP20齿轮泵 (更多信息请参阅相应的技术目录)

泵类型	8	10,5	11,2	14	16	18	19	20	23	24,5	25	27,8	31,5	尺寸
<b>MVP60</b>	328,4 (12.93)	332,4 (13.09)	332,9 (13.11)	337,9 (13.30)	341,4 (13.44)	343,6 (13.53)	344,8 (13.57)	347,9 (13.70)	351,4 (13.83)	353,7 (13.93)	355,4 (13.99)	358,2 (14.10)	365,4 (14.39)	mm (in)
	281,8 (11.09)	284,8 (11.21)	285,3 (11.23)	290,3 (11.43)	293,3 (11.55)	284,2 (11.19)	284,8 (11.21)	286,3 (11.27)	288 (11.34)	289,1 (11.38)	290,3 (11.43)	291,7 (11.48)	295,3 (11.63)	mm (in)

**MVP30**

**DRIVE SHAFTS**  
**传动轴**

**SAE“A”花键**

**03**

安装面参考法兰编码 **S5**

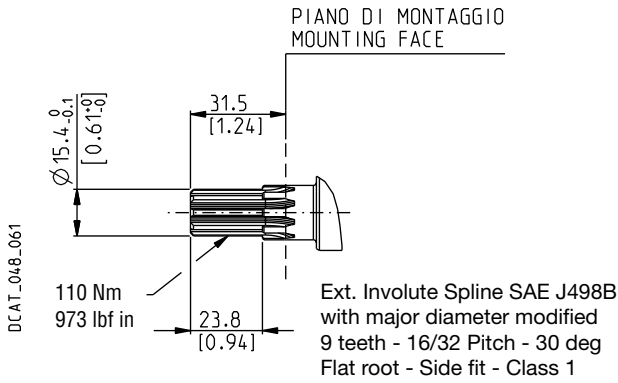

**SAE花键**

**07**

安装面参考法兰编码 **S1**

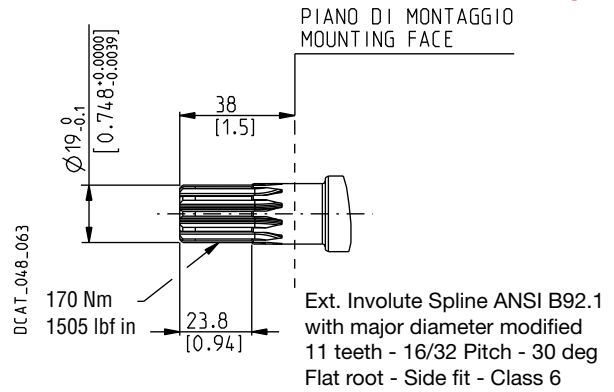

替换: 04/09.2020

**SAE“B”花键**

**04**

安装面参考法兰编码 **S5**

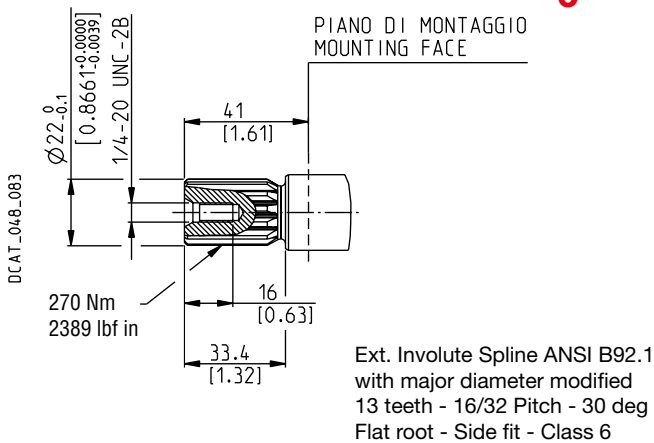

**SAE“B”花键**

**4R**

安装面参考法兰编码 **S5**

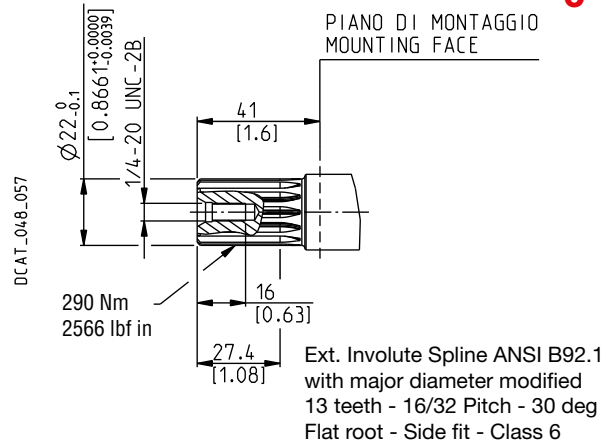

**SAE“B”平键**

**32**

安装面参考法兰编码 **S5**

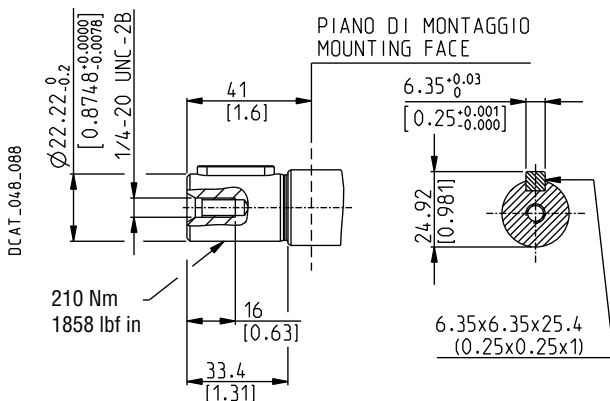

如需不同的传动轴，请与我司联系。

替换: 05/03.2022



**MVP48**

**DRIVE SHAFTS**  
**传动轴**

**SAE“B”花键**

**04**

安装面参考法兰编码 **S5**

替换: 04/09.2020

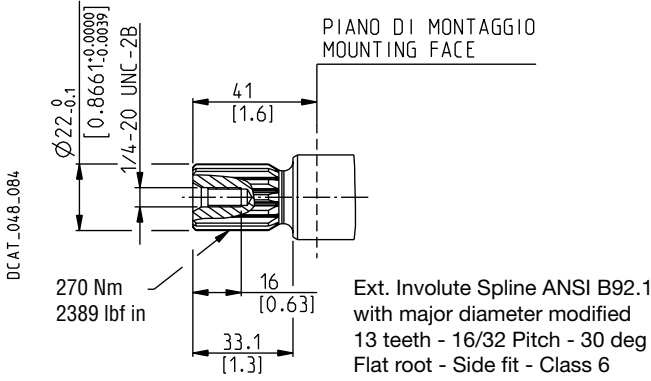

**SAE“B”花键**

**4R**

安装面参考法兰编码 **S5**

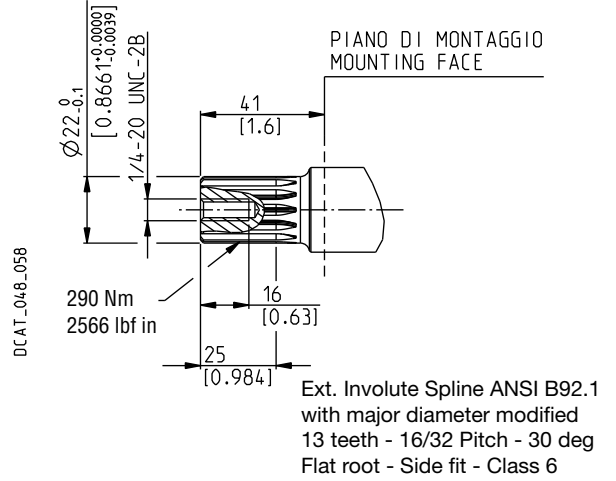

**SAE“BB”花键**

**05**

安装面参考法兰编码 **S5**

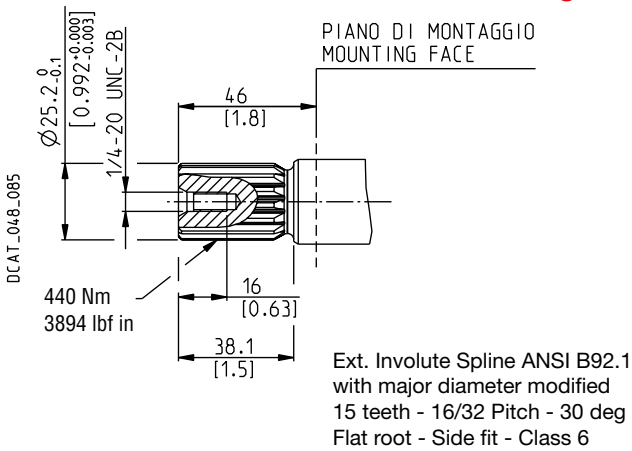

**SAE“BB”花键**

**5R**

安装面参考法兰编码 **S5**

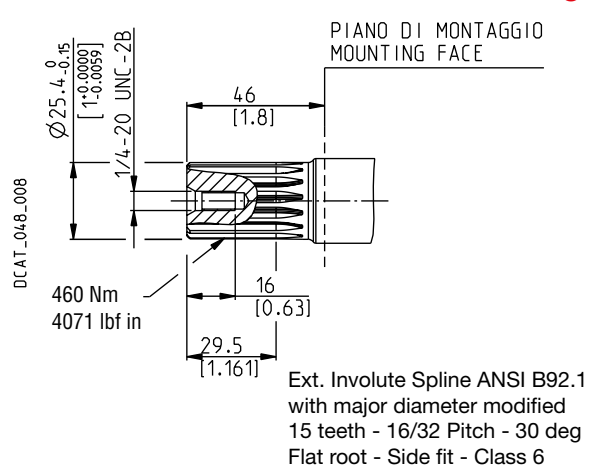

**SAE“B”平键**

**32**

安装面参考法兰编码 **S5**

05/03.2022

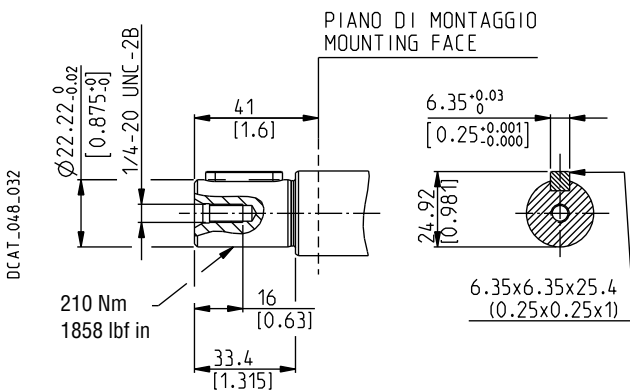

如需不同的传动轴，请与我司联系。

**MVP60**

**DRIVE SHAFTS**  
**传动轴**

**SAE“B”花键**

**04**

安装面参考法兰编码 **S5**

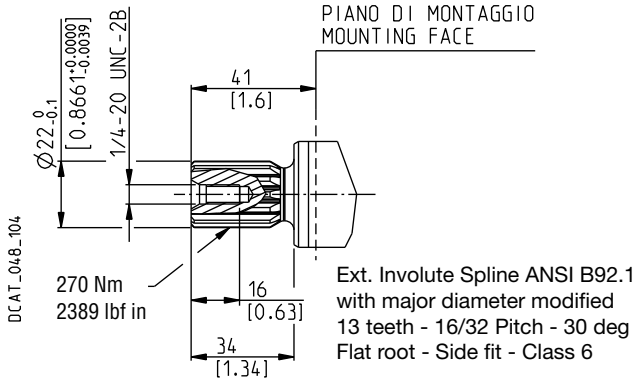

**SAE“BB”花键**

**05**

安装面参考法兰编码 **S5**

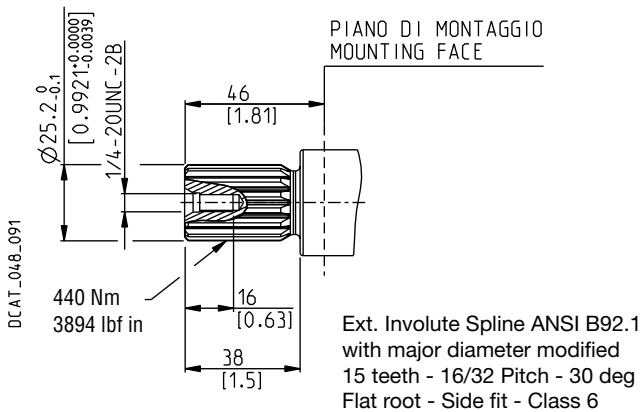

**SAE“BB”花键**

**5R**

安装面参考法兰编码 **S5**

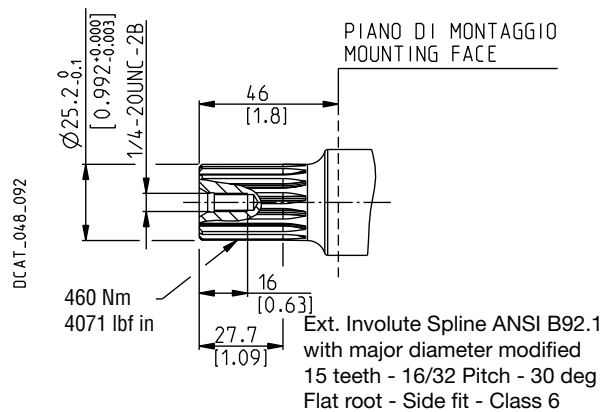

**SAE“C”花键**

**06**

安装面参考法兰代码 **S7和S8**

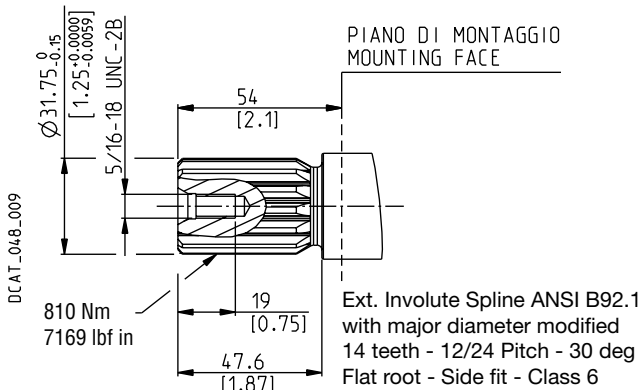

**SAE“C”花键**

**6R**

安装面参考法兰代码 **S7和S8**

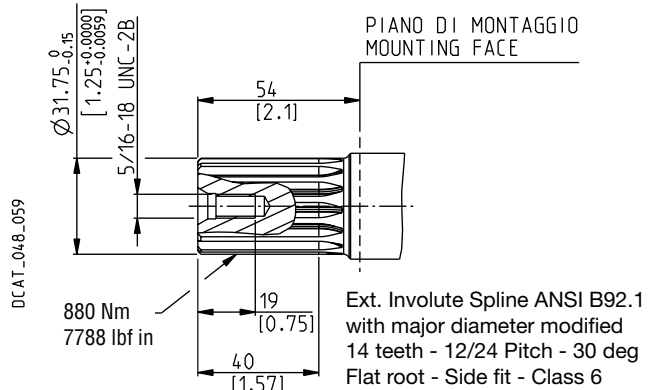

如需不同的传动轴，请与我司联系。

替换: 04/09.2020

05/03.2022

**MVP60**

**DRIVE SHAFTS**  
**传动轴**

**SAE“C”花键**

**34**

安装面参考法兰编码 **S8**

替换: 04/09.2020

DCAT\_048\_036

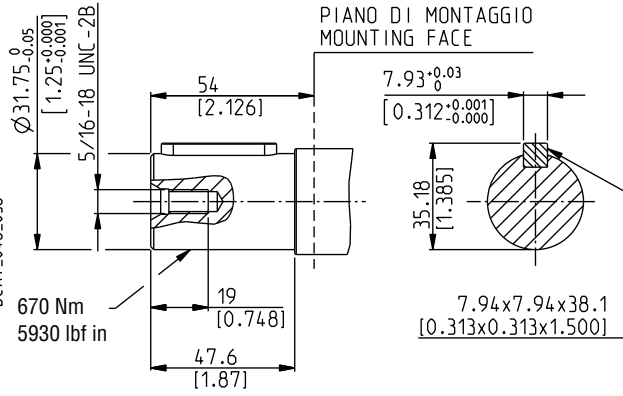

05/03.2022

如需不同的传动轴，请与我司联系。

## MOUNTING FLANGES AND TABLE OF COMPATIBILITY 安装法兰和兼容性表格

**SAE "A"2 孔**

**S1**

符合SAE J744

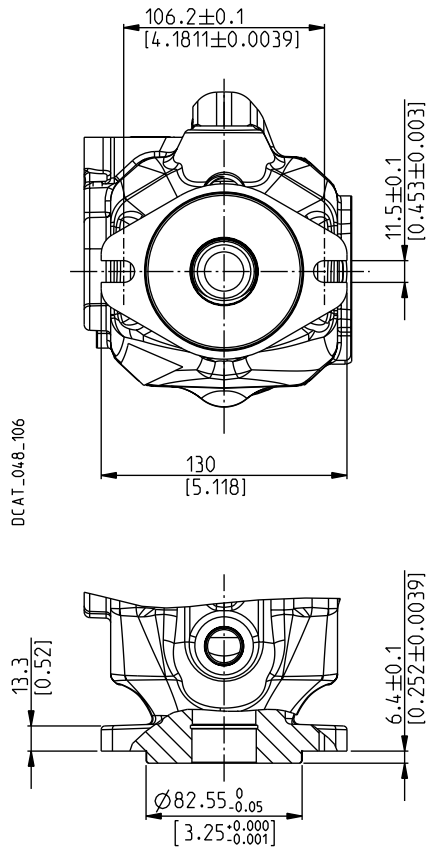

**SAE "B"2 孔**

**S5**

符合SAE J744

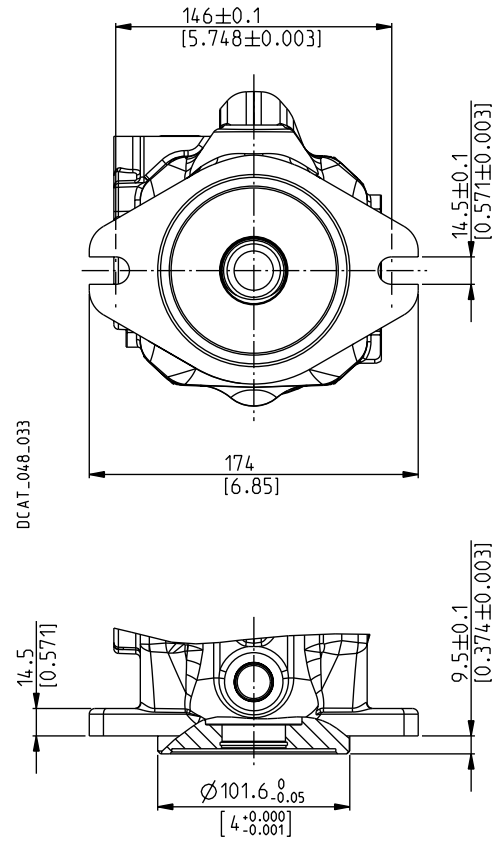

传动轴  
见32页

泵型号	<b>03</b>	<b>07</b>	<b>04</b>
<b>MVP30</b>	<b>X</b>	<b>X</b>	<b>X</b>

x 可用配置

传动轴  
见32 - 35页

泵型号	<b>04</b>	<b>4R</b>	<b>32</b>	<b>05</b>	<b>5R</b>	<b>06</b>	<b>6R</b>	<b>34</b>
<b>MVP30</b>	<b>X</b>	<b>X</b>	<b>X</b>					
<b>MVP48</b>	<b>X</b>	<b>X</b>	<b>X</b>	<b>X</b>	<b>X</b>			
<b>MVP60</b>	<b>X</b>			<b>X</b>	<b>X</b>	<b>X</b>	<b>X</b>	<b>X</b>

x 可用配置

04/09.2020

## MOUNTING FLANGES AND TABLE OF COMPATIBILITY

### 安装法兰和兼容性表格

**SAE "C"2 孔**

**S7**

符合SAE J744

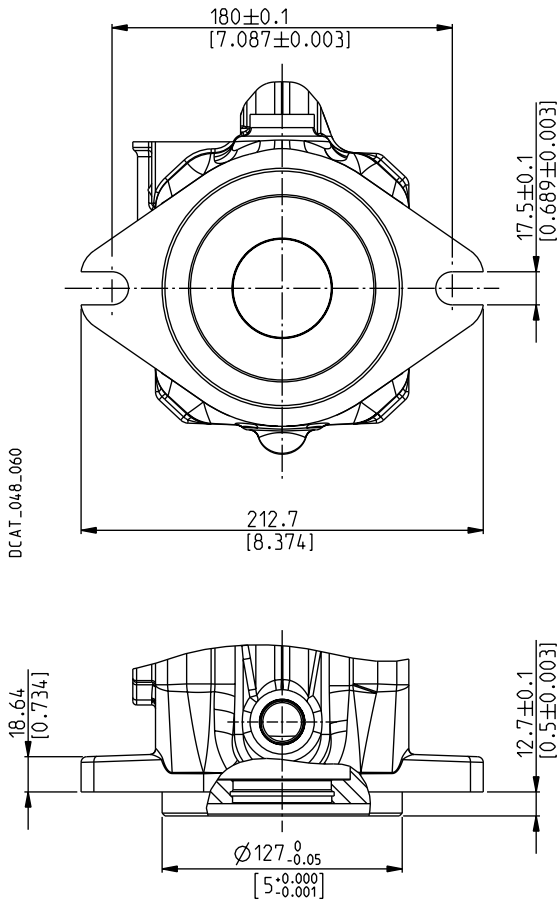

**SAE "C"4 孔**

**S8**

符合SAE J744

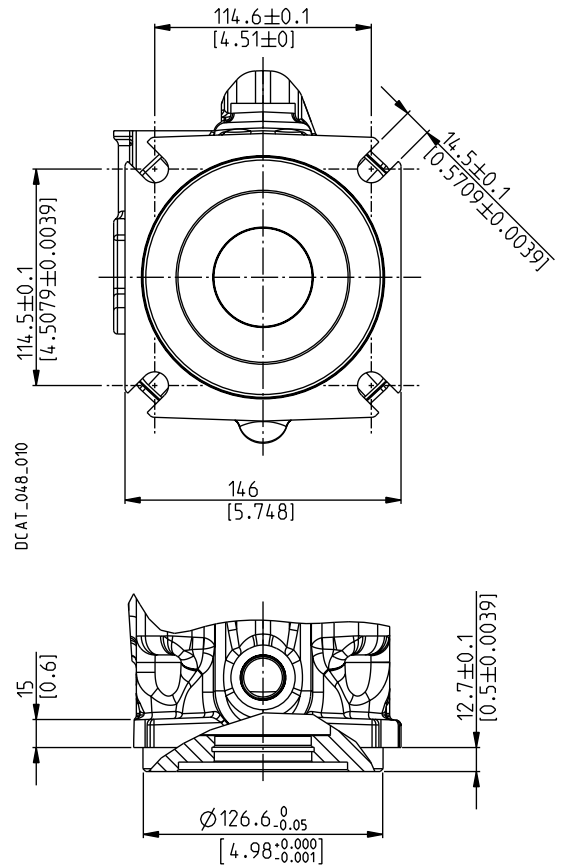

传动轴  
见34 - 35页

泵型号	04	05	5R	06	6R	34
<b>MVP60</b>	X	X	X	X	X	X

x 可用配置

传动轴  
见34 - 35页

泵型号	04	05	5R	06	6R	34
<b>MVP60</b>	X	X	X	X	X	X

x 可用配置

03/10.2016

## PORTS TYPE 油口类型

泵型号	进/出油口						泄油口		负载敏感油口		KP20/PHP20齿 轮泵	
	分离SSM		分离SSS		SAE ODT		Gas BSPP	SAE ODT (●)	Gas BSPP (●)	SAE ODT	Gas BSPP	SAE ODT
	IN	OUT	IN	OUT	IN	OUT	D1 - D2 - D3 - D4	X	X	OUT	OUT	
<b>MVP30</b>	MD	MB	SD	SB	O (■)	OD (■)	—	OB	GA	03	GD	OC
<b>MVP48</b>	ME	MC	SE	SC	OH (■)	OF (■)	GD	OC	GA	03	GD	OC
<b>MVP60</b>	MF	MC	SF	SC	MF	OF	GD	OC	GA	03	GD	OC

(X) 负载敏感油口。如需了解更多信息，请与我司联系。

(●) 标准型

(■) 仅用于后油口。

替换: 04/09.2020

## DRAIN PORTS POSITION 泄油口位置

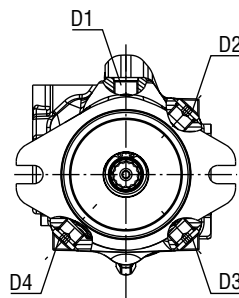
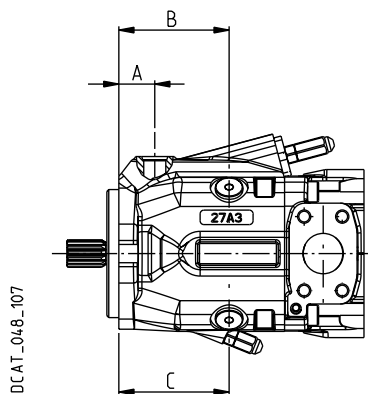

(■)  
以S5型安装法兰为基准的尺寸  
对于S1型安装法兰，该处尺寸需增加  
27mm (1.06in)

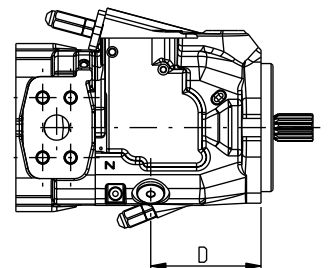

泵型号	A	B	C	D
	mm (in)	mm (in)	mm (in)	mm (in)
<b>MVP30</b>	28,5 (1.12) (■)	87,5 (3.44) (■)	87,5 (3.44) (■)	87,5 (3.44) (■)
<b>MVP48</b>	36 (1.42)	97 (3.82)	—	97 (3.82)
<b>MVP60</b>	37 (1.46)	113 (4.45)	99 (3.90)	99 (3.90)

05/03.2022

## PORTS SIZES 油口尺寸



 低压侧油口拧紧扭矩。

 高压侧油口拧紧扭矩。

### SAE法兰油口J518-标准压力系列3000 PSI-代码61

**SSM**

公制螺纹ISO 60°符合 ISO/R 262

代码	公称尺寸	A	B	C	D		
		mm (in)	mm (in)	mm (in)	螺纹深度 mm (in)	Nm (lbf in)	Nm (lbf in)
<b>MB</b>	3/4"	20 (0.79)	47,6 (1.87)	22,2 (0.87)	M 10 17 (0.67)	—	45 <sup>+2,5</sup> (398 ÷ 420)
<b>MC</b>	1"	25,4 (1.00)	52,4 (2.06)	26,2 (1.03)	M 10 17 (0.67)	—	30 <sup>+2,5</sup> (266 ÷ 288)
<b>MD</b>	1" 1/4	32 (1.26)	58,7 (2.31)	30,2 (1.19)	M 10 17 (0.67)	20 <sup>+1</sup> (177 ÷ 186)	—
<b>ME</b>	1" 1/2	38,1 (1.50)	69,8 (2.75)	35,7 (1.41)	M 12 20 (0.79)	30 <sup>+2,5</sup> (266 ÷ 288)	—
<b>MF</b>	2"	51 (2.01)	77,8 (3.06)	42,9 (1.69)	M 12 20 (0.79)	30 <sup>+2,5</sup> (266 ÷ 288)	—

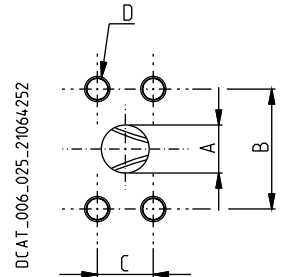



DCAT\_006\_025\_21064252

### SAE法兰油口J518-标准压力系列3000 PSI-代码61

**SSS**

美标直螺纹UNC-UNF 60° 符合 ANSI B 1.1

代码	公称尺寸	A	B	C	D		
		mm (in)	mm (in)	mm (in)	螺纹深度 mm (in)	Nm (lbf in)	Nm (lbf in)
<b>SB</b>	3/4"	20 (0.79)	47,6 (1.87)	22,2 (0.87)	3/8 - 16 UNC-2B 17 (0.67)	—	30 <sup>+2,5</sup> (266 ÷ 288)
<b>SC</b>	1"	25,4 (1.00)	52,4 (2.06)	26,2 (1.03)	3/8 - 16 UNC-2B 17 (0.67)	—	35 <sup>+2,5</sup> (310 ÷ 332)
<b>SD</b>	1" 1/4	32 (1.26)	58,7 (2.31)	30,2 (1.19)	7/16 - 14 UNC-2B 17 (0.67)	25 <sup>+1</sup> (221 ÷ 230)	—
<b>SE</b>	1" 1/2	38,1 (1.50)	69,8 (2.75)	35,7 (1.41)	1/2 - 13 UNC-2B 20 (0.79)	30 <sup>+2,5</sup> (266 ÷ 288)	—
<b>SF</b>	2"	51 (2.01)	77,8 (3.06)	42,9 (1.69)	1/2 - 13 UNC-2B 20 (0.79)	30 <sup>+2,5</sup> (266 ÷ 288)	—

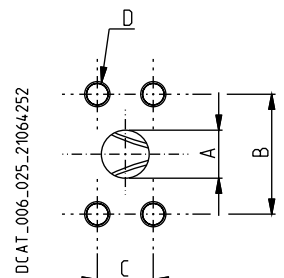

DCAT\_006\_025\_21064252

02/03.2012

## PORTS SIZES 油口尺寸

 低压侧油口拧紧扭矩。

 高压侧油口拧紧扭矩。



### SAE直通螺纹端口J514

**ODT**

美制直通螺纹UNC-UNF 60° 符合ANSI B 1.1标准

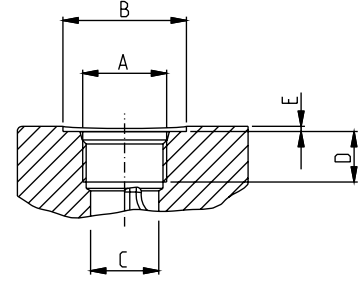
DCAT\_006\_027\_21060524



代码	公称尺寸	A	Ø B	Ø C	D	E		
		mm (in)	mm (in)	mm (in)	mm (in)	mm (in)	Nm (lbf in)	Nm (lbf in)
<b>03 (X)</b>	1/4"	7/16" - 20 UNF - 2B	—	9,5 (0.37)	—	—	—	12 <sup>+1</sup> (106 ÷ 115)
<b>0B (●)</b>	1/2"	3/4" - 16 UNF - 2B	33 (1.30)	17 (0.67)	—	1 (0.04)	20 <sup>+1</sup> (177 ÷ 186)	—
<b>0C (●)</b>	5/8"	7/8" - 14 UNF - 2B	35 (1.38)	20,5 (0.81)	—	2 (0.08)	30 <sup>+2,5</sup> (266 ÷ 288)	—
<b>0C (◆)</b>			34 (1.34)	20,5 (0.81)	17 (0.67)	0,5 (0.02)	—	70 <sup>+5</sup> (620 ÷ 664)
<b>0D</b>	3/4"	1 1/16" - 12 UNF - 2B	—	—	20 (0.79)	—	—	120 <sup>+10</sup> (1062 ÷ 1151)
<b>0F</b>	1"	1 5/16" - 12 UNF - 2B	—	30,5 (1.20)	20 (0.79)	—	—	170 <sup>+10</sup> (1505 ÷ 1593)
<b>0G</b>	1" 1/4	1 5/8" - 12 UNF - 2B	—	—	20 (0.79)	—	70 <sup>+5</sup> (620 ÷ 664)	—
<b>0H</b>	1" 1/2	1 7/8" - 12 UNF - 2B	—	45 (1.77)	20 (0.79)	—	100 <sup>+5</sup> (885 ÷ 929)	—

(X) = 负载敏感端口 - (●) = 泄油口 - (◆) = KP20/PHP20出油口



### GAS直螺纹油口

**BSPP**

英标平行管螺纹(55°)符合UNI - ISO 228

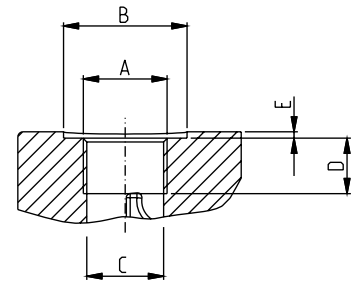
DCAT\_006\_026\_21064779



代码	公称尺寸	A	Ø B	Ø C	D	E		
		mm (in)	mm (in)	mm (in)	mm (in)	mm (in)	Nm (lbf in)	Nm (lbf in)
<b>GA (X)</b>	1/8"	G 1/8	—	8,75 (0.34)	12 (0.47)	—	—	5 <sup>+0,25</sup> (44 ÷ 46)
<b>GD (●)</b>	1/2"	G 1/2	30 (1.18)	19 (0.75)	17 (0.67)	2 (0.08)	20 <sup>+1</sup> (177 ÷ 186)	—
<b>GD (◆)</b>			—	19 (0.75)	17 (0.67)	—	—	50 <sup>+2,5</sup> (443 ÷ 465)

(X) = 负载敏感端口 - (●) = 泄油口 - (◆) = KP20/PHP20出油口

04/09.2020



# PRESSURE COMPENSATOR 压力补偿器

**RPO**

自动调节泵的排量使压力保持在设定值以下。

补偿器类型	泵型号	压力设定范围	标准设置
		bar (psi)	bar (psi)
<b>RPO</b>	<b>MVP30-28</b>	80 ÷ 280 (1160 ÷ 4060)	280 (4060)
	<b>MVP30-34</b>	80 ÷ 250 (1160 ÷ 3625)	250 (3625)
	<b>MVP48-45</b>	80 ÷ 280 (1160 ÷ 4060)	280 (4060)
	<b>MVP48-53</b>	80 ÷ 250 (1160 ÷ 3625)	250 (3625)
	<b>MVP60-60</b>	80 ÷ 280 (1160 ÷ 4060)	280 (4060)
	<b>MVP60-72</b>	80 ÷ 280 (1160 ÷ 4060)	280 (4060)
	<b>MVP60-84</b>	80 ÷ 250 (1160 ÷ 3625)	250 (3625)

**注：**  
如需了解更多信息，请与我司联系。

### 工作曲线

以下曲线是在转速为 1500 min<sup>-1</sup>，油温 50 °C (122 °F) 的条件下获得的。

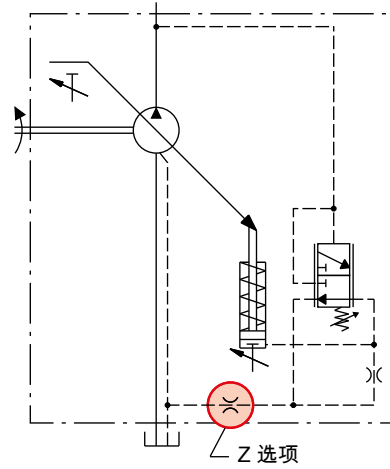
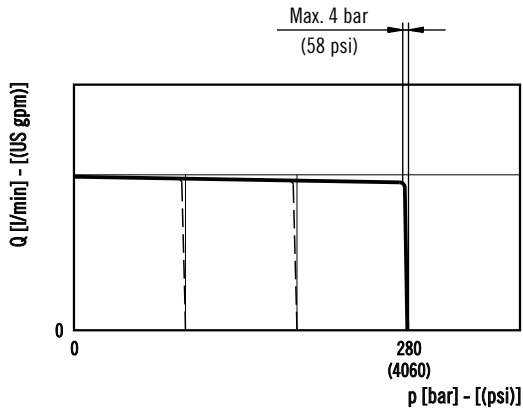

### Z 选项

用于特殊工况的阻尼限流器。  
为了防止系统不稳定和压力波动，附加的阻尼限流器减缓了泵的控制系统，减弱了泵的瞬时控制。  
泵的控制响应时间增加。  
对于具体的应用，阻尼限流器的使用必须由凯斯帕售前部门评定和核准

### 远程控制

远程控制压力补偿器LS3见46页

### 响应和复位时间

根据SAEJ745 (使用出口压力)

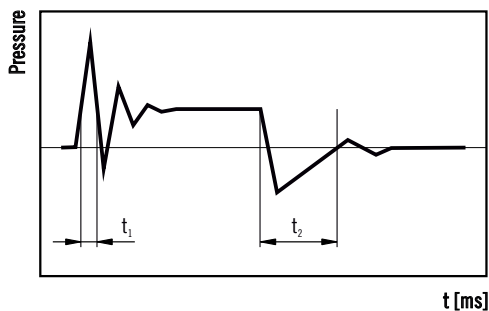

泵型号	t <sub>1</sub> 响应时间 [ms] (最大排量→0)	t <sub>2</sub> 复位时间 [ms] (0→最大排量)
<b>MVP30</b>	46	150
<b>MVP48</b>	48	150
<b>MVP60</b>	50	150

03/10.2016

# PRESSURE COMPENSATOR 压力补偿器

**RP1**

自动调节泵的排量使压力保持在设定值以下。  
设计可工作在高频率 $\geq 2$ 循环/分，并且(或者)工作在压力 $> 280$  bar (4060 psi)

RP1

注：

X：负载敏感油口。尺寸见第38-40页。  
如需了解更多信息，请与我司联系。

### 工作曲线

以下曲线是在转速为 $1500 \text{ min}^{-1}$ ，油温 $50^\circ\text{C}$  ( $122^\circ\text{F}$ )的条件下获得的。

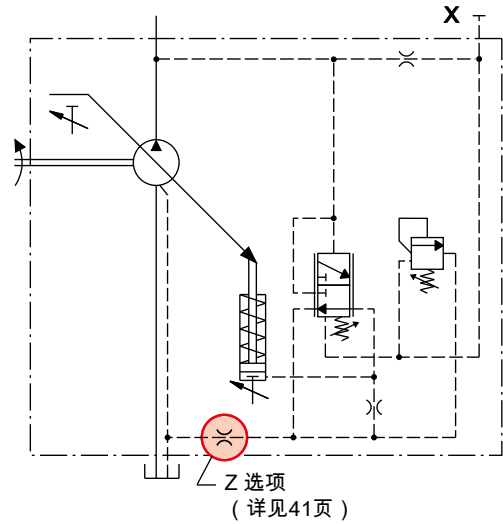
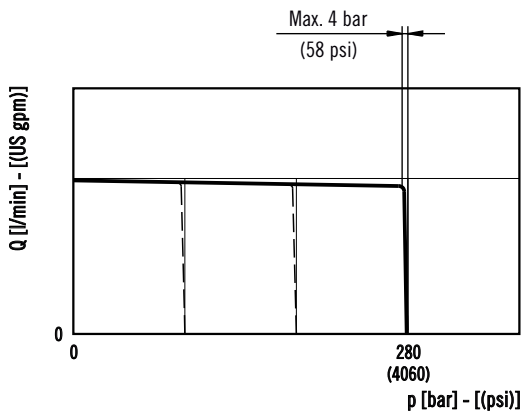

### RP1 - LS2 (带流量控制)

不在供应范围

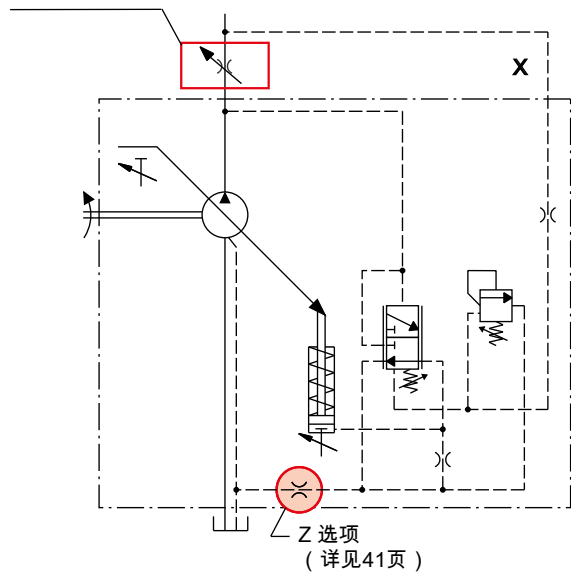

04/09.2020

## DUAL SETTING PRESSURE COMPENSATOR 双重设定压力补偿器

**RP2**

在保持两个预置压力的同时，自动调节泵的排量，使其符合系统的流量要求。

注：

X：负载敏感油口。尺寸见第38-40页。  
如需了解更多信息，请与我司联系。

### 工作曲线

以下曲线是在转速为  $1500 \text{ min}^{-1}$ ，油温  $50^\circ\text{C}$  ( $122^\circ\text{F}$ ) 的条件下获得的。

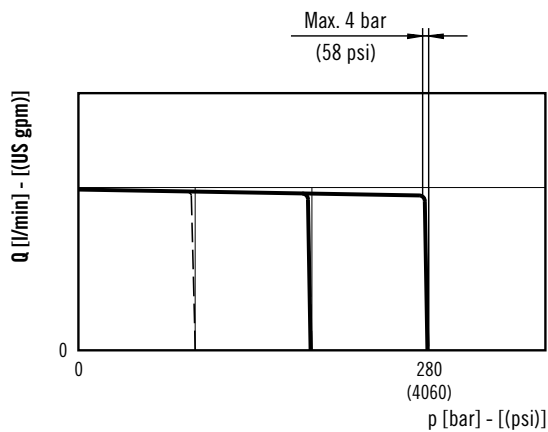

### 阀的特点

阀的代码	阀的布局	电压
1	常闭	12伏直流电
2	常闭	24伏直流电
6	常开	12伏直流电
7	常开	24伏直流电

04/09.2020

RP2

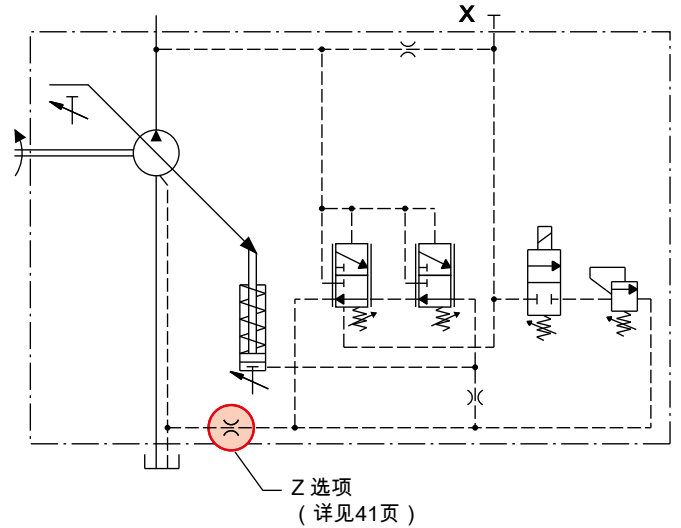

RP2 - LS2 (带流量控制)

不在供应范围

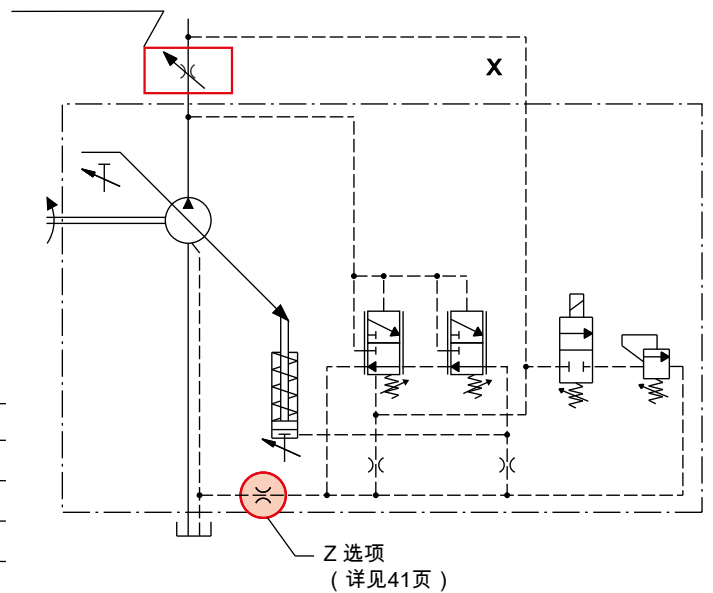

# PRESSURE ELECTRONIC COMPENSATOR 电子压力补偿器

**PEC**

在保持由电流信号控制的可变范围内压力的同时，自动调节泵的排量，使其符合系统的流量要求。

**注：**  
X：负载敏感油口。尺寸见第38-40页。  
如需了解更多信息，请与我司联系。

## 工作曲线

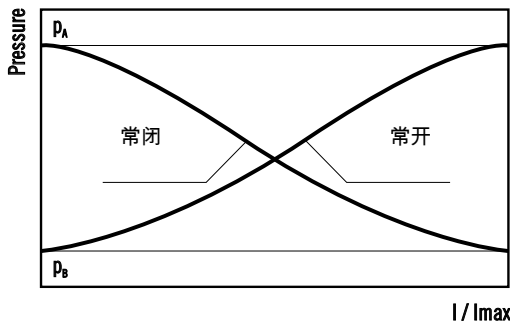

## 阀的特点

阀的代码	阀的布局	电压
1	常闭	12伏直流电
2	常闭	24伏直流电
6	常开	12伏直流电
7	常开	24伏直流电

连接器类型	DIN 43650/		DEUTSCH DT04-2P	
	12 V DC	24 V DC	12 V DC	24 V DC
电压	12 V DC	24 V DC	12 V DC	24 V DC
功率	18 W	19 W	18 W	19 W
阻力 @ 20 °C (68 °F)	8 Ω	30 Ω	8 Ω	30 Ω
电流限定	1500 mA	800 mA	1500 mA	800 mA
抖动频率	200 Hz			
工作温度	-40 ÷ 100 °C (-40 ÷ 212 °F)			

## PEC

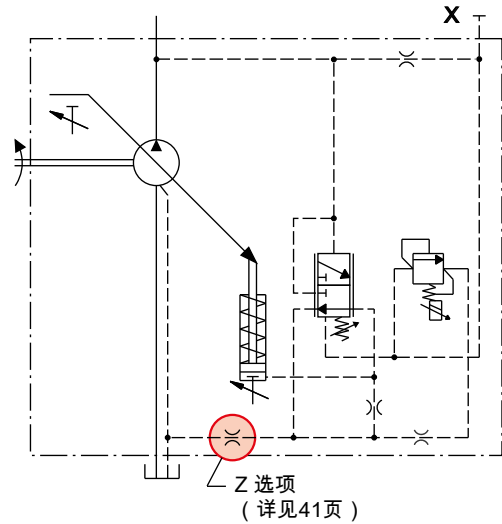

## PEC - LS2 (带流量控制)

不在供应范围

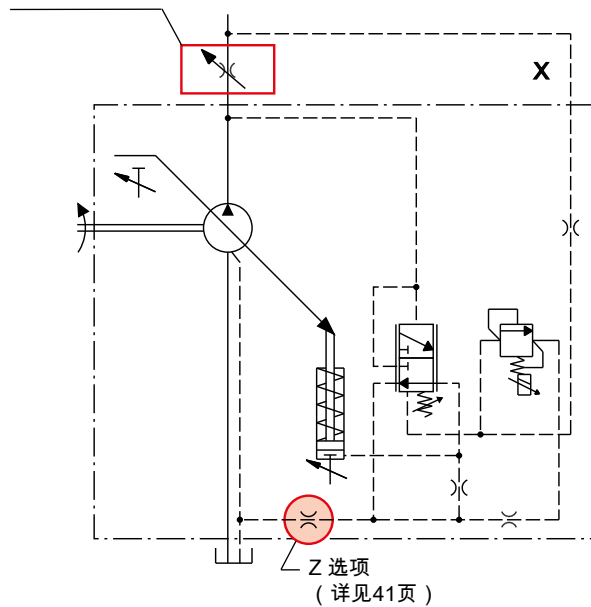

04/09.2020

# PRESSURE ELECTRONIC COMPENSATOR PLUS ANGULAR SENSOR

## 带角度传感器的电子压力补偿器

**PECA**

通过指令电流信号自动调节泵的排量，以保持压力低于可变的预设值。斜盘角传感器将斜盘的实际位置转换为电压输出信号，可用于不同用途。斜盘角度信号和比例溢流阀可通过外部控制器实现以下不同的控制逻辑：

- 可变最大压力限制器
- 电控流量补偿器 可变设置（可变负载敏感）
- 电控扭矩限制器，具有可变扭矩设置
- 功率限制器
- 流量控制
- 电控工作模式

**注：**

不适用于MVP30。

X：负载敏感油口。尺寸见第38-40页

如需了解更多信息，请与我司联系。

### 工作曲线

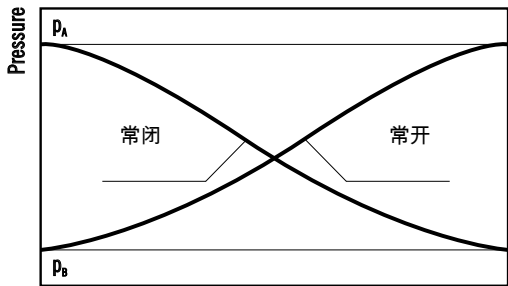

### 阀的特点

阀的代码	阀的布局	电压
1	常闭	12伏直流电
2	常闭	24伏直流电
6	常开	12伏直流电
7	常开	24伏直流电

### PECA

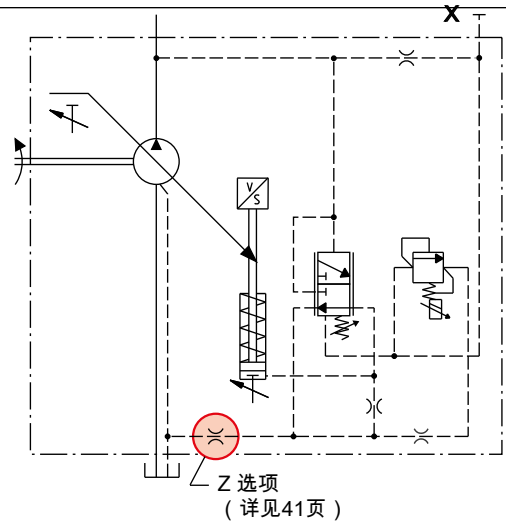

### PEC - LS2 (带流量控制)

不在供应范围

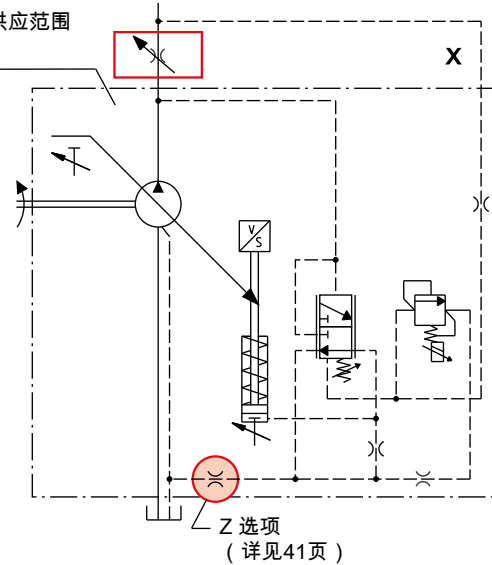

### 角度传感器

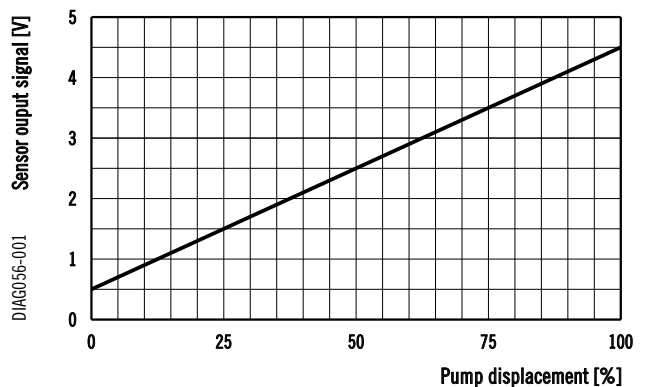

04/09.2020

连接器类型	DIN 43650		DEUTSCH DT04-2P	
电压	12 V DC	24 V DC	12 V DC	24 V DC
功率	18 W	19 W	18 W	19 W
阻力 @ 20 °C (68 °F)	8 Ω	30 Ω	8 Ω	30 Ω
电流限定	1500 mA	800 mA	1500 mA	800 mA
抖动频率	200 Hz			
工作温度	-40 ÷ 100 °C (-40 ÷ 212 °F)			
角度传感器连接器类型	DEUTSCH DTM04-4P			

## FLOW COMPENSATOR (Load-sensing) 流量补偿器 (负载敏感)

**LS**

调节泵的排量，使通过流量计的压力降保持恒定（与载荷无关）。在标准型号中，流量补偿器将配合压力补偿器使用。

流量补偿器类型	压力补偿器	不同的压力设定范围	标准设定
		bar (psi)	bar (psi)
<b>LS0 (■)</b>	<b>RPO</b>	12 ÷ 40	14
<b>LS2 (◆)</b>	<b>RPO</b>	(174 ÷ 580)	(203)
<b>LS3 (●)</b>	<b>RPO</b>		

- (■): 当方向控制阀没有溢流功能时建议使用
- (◆): Y塞住。当方向控制阀有溢流功能时建议塞住
- (●): 用于远程压力控制。

先导流量 ≈ 1,3 ÷ 1,5 l/min (0.34 ÷ 0.40 US gpm)

在14 bar (203 psi)的标准设定条件下，系统待命压力为15±2 bar (218±29 psi)。

**注：**  
X：负载敏感油口。尺寸见第38-40页。  
如需了解更多信息，请与我司联系。

### 工作曲线

以下曲线是在转速1500 min<sup>-1</sup>、油温50 °C (122 °F)的条件下获得的。

不同转速时的曲线

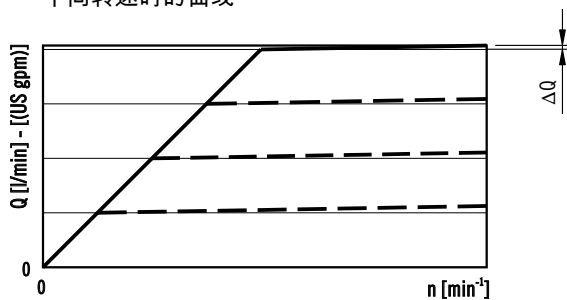

### 响应时间

依照SAE J745 (使用出口压力)。

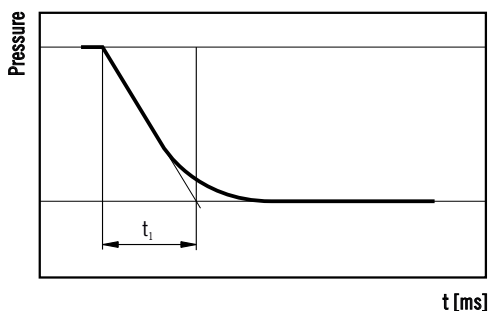

### LS0 (阻尼孔打开) - LS2 (阻尼孔关闭)

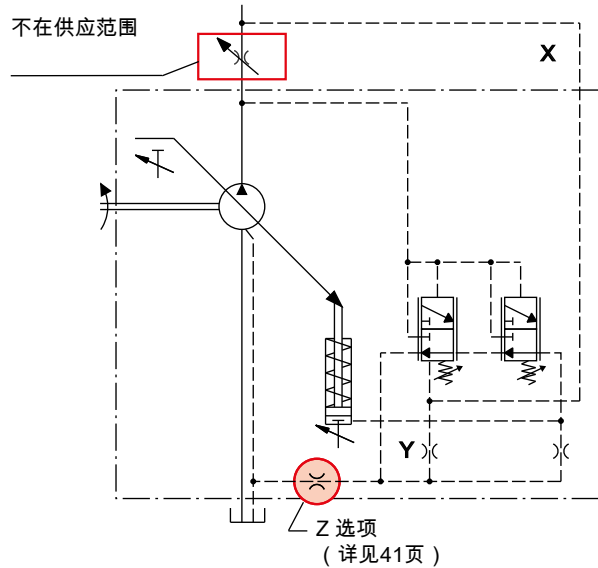

### LS3 - 远程压力补偿器

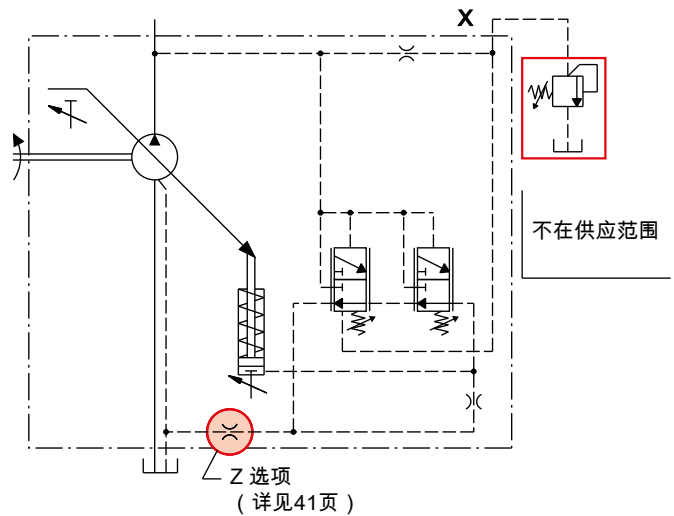

### ΔQ max

泵的类型	l/min (US gpm)
<b>MVP 30</b>	0,9 (0.24)
<b>MVP 48</b>	1,7 (0.45)
<b>MVP 60</b>	2,5 (0.66)

### t<sub>i</sub>

泵的类型	响应时间[ms] (停止动作)
<b>MVP 30</b>	120
<b>MVP 48</b>	120
<b>MVP 60</b>	120

依照SAE J745 (使用出口压力)

03/10.2016

## TORQUE LIMITER 扭矩限制器

**RN**

根据系统压力调节泵的排量，以保持预置的扭矩值，并避免发动机过载。为了最好地调节扭矩限制器，预置的吸收扭矩必须高于下表中显示的值。

泵类型	最小扭矩	最小功率 (●)
	Nm (lbf in)	kW (HP)
<b>MVP30</b>	45 (398)	7.1 (9,5)
<b>MVP48</b>	61 (540)	9.6 (12,9)
<b>MVP60</b>	97 (859)	15.2 (20,4)

(●) @ 1500 min<sup>-1</sup>

对于更低的扭矩设置值，压力调节器会将最大工作压力限制在其标准设置值280 bar (4060 psi)。

订购扭矩限制器时，请注明所需的扭矩值[如 70 Nm (620 lbf in)]或功率和转速[如在转速 1500 min<sup>-1</sup> 下的功率为10 kW (13.4 HP)]。

注：

X：负载敏感油口。尺寸见第38-40页。  
如需了解更多信息，请与我司联系。

工作曲线

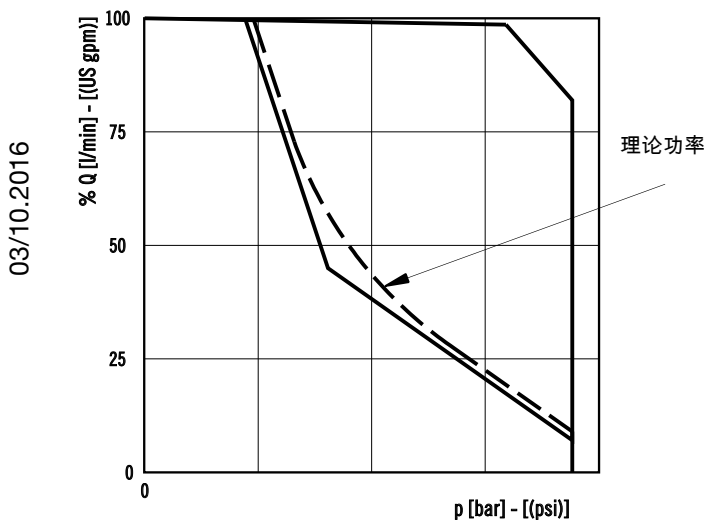

### RN0 - 标准

用于闭式阀的扭矩限制器。

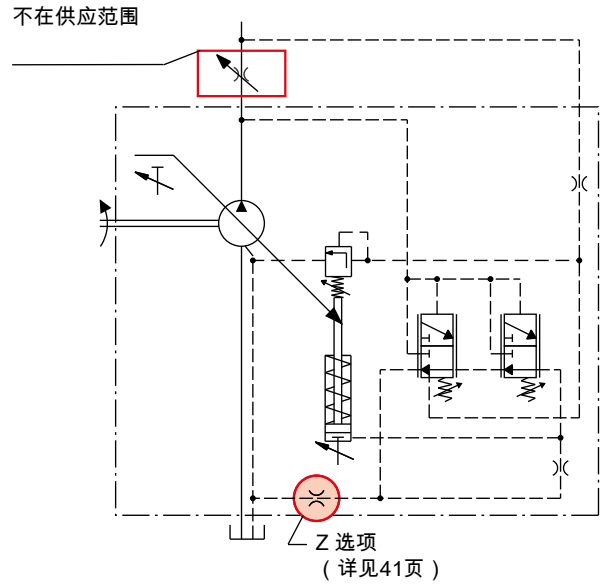

### RN1 - 内部导压

用于开式阀的扭矩限制器。

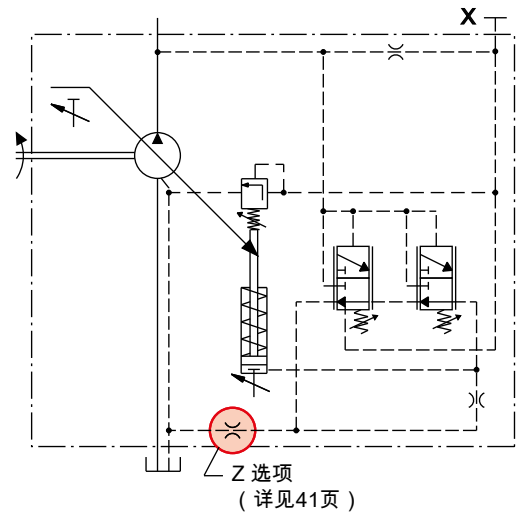

## DUAL SETTING TORQUE LIMITER 双重设定扭矩限制器

**RN2**

自动调节泵的排量，使泵工作在两种扭矩设定值下。  
电磁先导阀允许在两种不同的扭矩值之间转换。

### RN2-LS0 / RN2-LS2

在LS2结构中Y是塞住的。

泵类型	最小扭矩	最小功率 (●)
	Nm (lbf in)	kW (HP)
<b>MVP30</b>	45 (398)	7.1 (9,5)
<b>MVP48</b>	61 (540)	9.6 (12,9)
<b>MVP60</b>	97 (859)	15.2 (20,4)

(●) @ 1500 min<sup>-1</sup>

对于更低的扭矩设置值，压力调节器会将最大工作压力限制在其标准设置值280 bar (4060 psi)。

订购扭矩限制器时，请指明所需的扭矩值[如 70 Nm (620 lbf in)]或功率和转速[如在转速 1500 min<sup>-1</sup> 下的功率为 10 kW (13.4 HP)]。

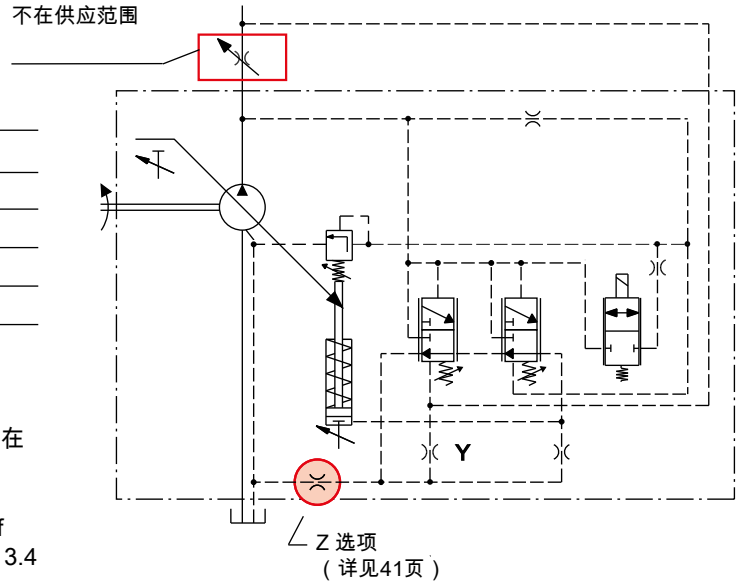

**注：**  
X：负载敏感油口。尺寸见第38-40页。  
如需了解更多信息，请与我司联系。

### 阀的特点

阀的代码	阀的布局	电压
<b>1</b>	常闭	12伏直流电
<b>2</b>	常闭	24伏直流电
<b>6</b>	常开	12伏直流电
<b>7</b>	常开	24伏直流电

连接器类型      DIN 43650  
DEUTSCH DT04-2P

### 工作曲线

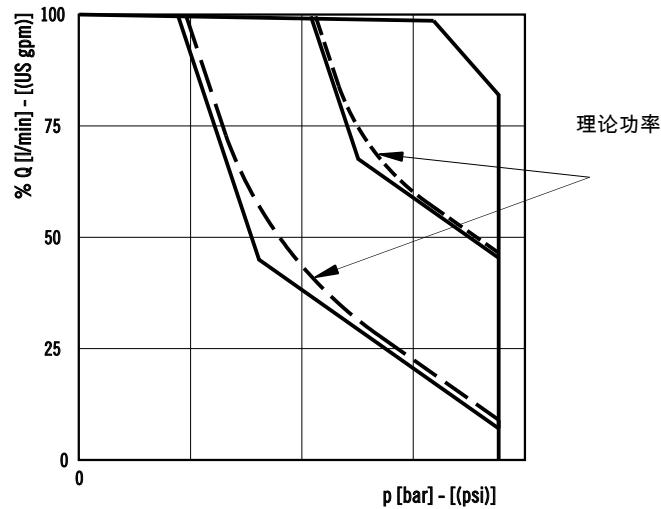

03/10.2016



## THIGH PERFORMANCE TORQUE LIMITER 高性能扭矩限制器

**RN3**

根据系统压力调节泵的排量，以保持预置的扭矩值，并避免原动机过载。  
此型号针对 LS 系统进行了优化。使用标准扭矩限制器 RN0 时，如果流经 LS 主阀流量大时，泵吸收的扭矩可能略低于预调整扭矩值，从而降低泵的流量。  
RN3 型号即使在通过 LS 主阀的高流量时也提供预调整的扭矩值。  
要获得最佳扭矩限制器调节，预调整的吸收扭矩必须高于下表中显示的值。

泵类型	最小扭矩	最小功率 (●)
	Nm (lbf in)	kW (HP)
<b>MVP30</b>	45 (398)	7.1 (9,5)
<b>MVP48</b>	61 (540)	9.6 (12,9)
<b>MVP60</b>	97 (859)	15.2 (20,4)

(●) @ 1500 min<sup>-1</sup>

对于更低的扭矩设置值，压力调节器会将最大工作压力限制在其标准设置值280 bar (4060 psi)。  
订购扭矩限制器时，请指明所需的扭矩值[如 70 Nm (620 lbf in)]或功率和转速[如在转速 1500 min<sup>-1</sup> 下的功率为10 kW (13.4 HP)]。

注：

X：负载敏感油口。尺寸见第38-40页  
可选带或不带压力补偿器RP。  
如需了解更多信息，请与我司联系。

工作曲线

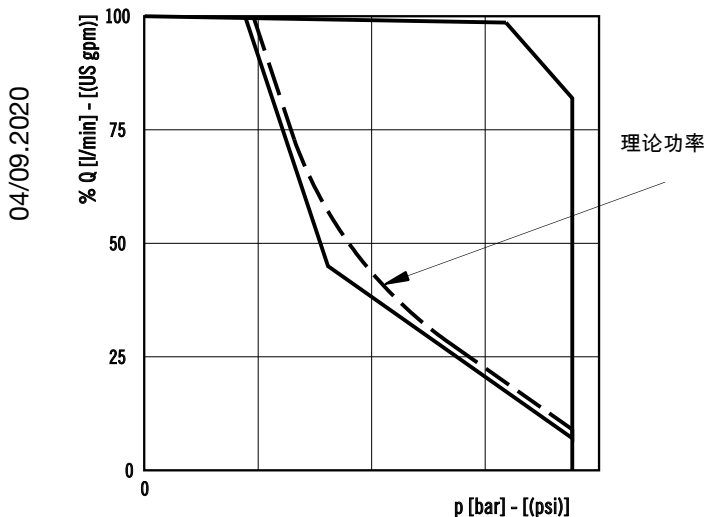

### RN3 - 特供型号

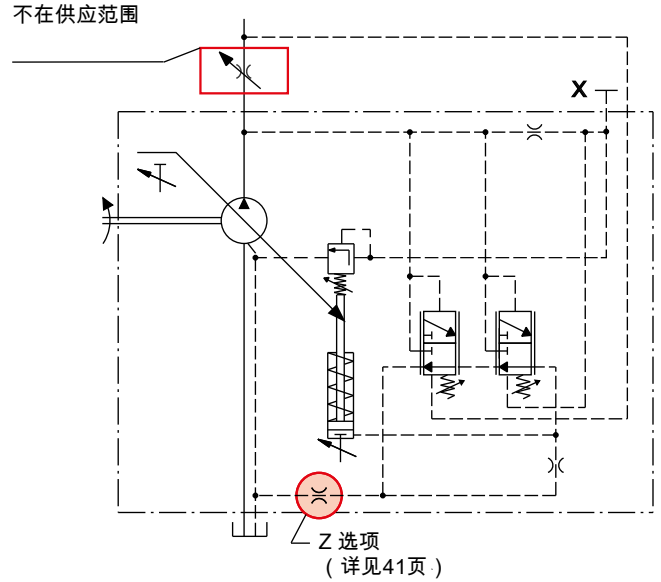

## UNLOADING VALVE 卸荷阀

**U..**

NC (常闭)

NA (常开)

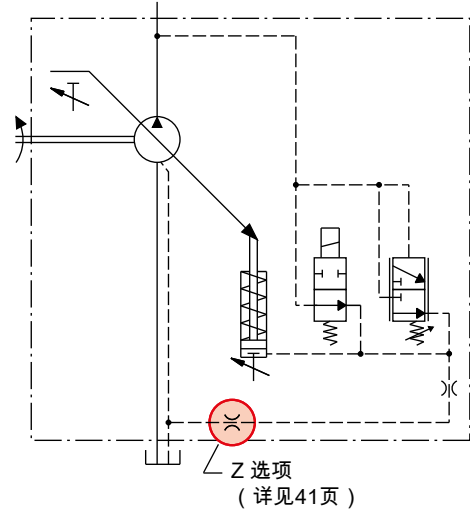
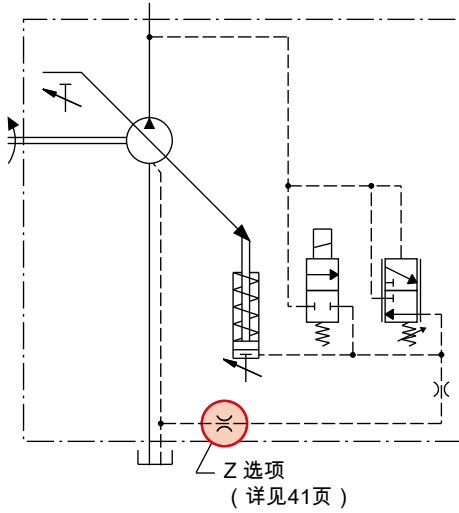

启动NC(常闭)型电磁阀时，将重新设置排量并对泵进行卸荷。

启动NA(常开)型电磁阀时，泵将被设置为最大排量。

**注：**

不带压力补偿器RP时可用。

连接器类型：DIN 43650。

如需了解其他类型的连接器和更多信息，请与我司联系。

阀的代码	阀的布局	电压
<b>U1</b>	常闭	12伏直流电
<b>U2</b>	常闭	24伏直流电
<b>U6</b>	常开	12伏直流电
<b>U7</b>	常开	24伏直流电

04/09.2020

# ELECTRO-PROPORTIONAL DISPLACEMENT COMPENSATOR

## 电比例排量补偿器

**DEC**

通过指令电流信号自动调节泵的排量，使其低于可变的排量预设值。

**DEC**

### 工作曲线

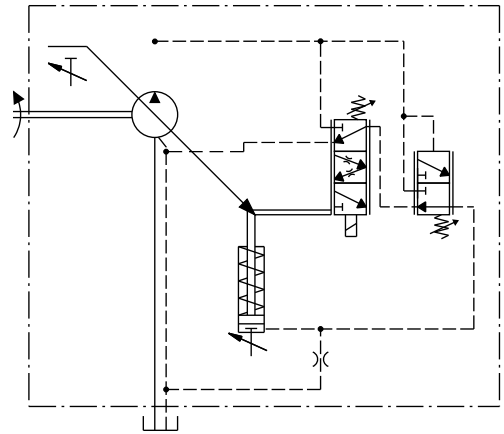
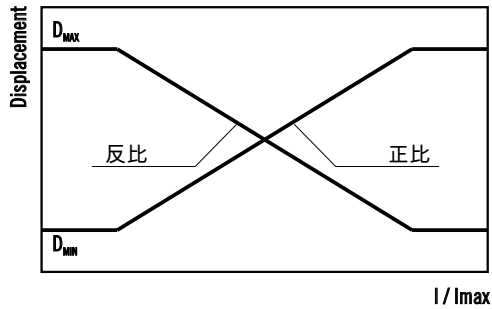

### 阀的特点

阀的代码	阀的布局	电压
<b>1</b>	反比	12伏直流电
<b>2</b>	反比	24伏直流电
<b>6</b>	正比	12伏直流电
<b>7</b>	正比	24伏直流电

连接器类型	DIN 43 650		DEUTSCH DT04-2P	
	12 V DC	24 V DC	12 V DC	24 V DC
电压	12 V DC	24 V DC	12 V DC	24 V DC
功率	33 W		33 W	
阻力 @ 20 °C (68 °F)	4,4 Ω	17,4 Ω	4,3 Ω	17,5 Ω
电流限定	1700 mA	850 mA	1700 mA	850 mA
抖动频率	150 Hz		150 Hz	
工作温度	-40 ÷ 100 °C (-40 ÷ 212 °F)		-40 ÷ 100 °C (-40 ÷ 212 °F)	

03/10.2016

---

**NOTES**  
**备注**

---

04/09.2020

## MULTIPLE PUMPS WITH THROUGH DRIVE 通轴驱动串联泵

### 通轴传动

MVP通轴传动轴向柱塞泵可灵活提供不同泵组，以供应多个液压系统。和相应的单泵一样，每个组合泵的工作特性都满足以下条件：

- 1) 不超过最大传输扭矩。
- 2) 最大转速是连结起来的各部件的最低额定转速。

<b>M</b>	Nm (lbf in)	扭矩	$M = \frac{\Delta p \text{ (bar)} \cdot V \text{ (cm}^3\text{/rev)}}{62,83 \cdot \eta_{hm}} \quad [\text{Nm}]$
<b>V</b>	cm <sup>3</sup> /rev (in <sup>3</sup> /rev)	排量	
<b>Δp</b>	bar (psi)	压力	
<b>η<sub>hm</sub></b>	η <sub>hm</sub> = η <sub>hm</sub> (V, Δp, n)		

注：从第一个泵轴所吸收的扭矩是所有单个泵产生的扭矩之和。总和的值不能超过第一个泵轴的最大扭矩限制。

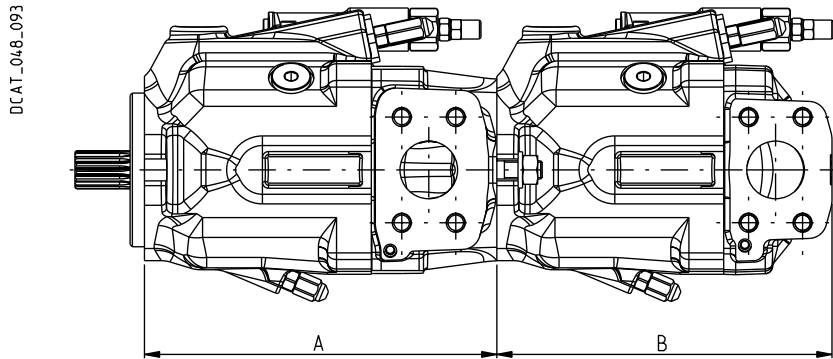

- A:** 首泵 (通轴传动)  
**B:** MVP后泵 (跟单泵一样可以是侧面或后面进出油口) 后面也可以串齿轮泵，请参考我们对应的样本。

04/09.2020

A		
泵类型	法兰	代码
<b>MVP30</b>	SAE A	<b>AS1</b>
	SAE B	<b>AS5</b>
<b>MVP48</b>	SAE B	<b>AS5</b>
<b>MVP60</b>	SAE B	<b>AS5</b>

**MVP30**

**FRONT SECTION – DIMENSIONS**  
**前泵-尺寸**

**AS1**

通轴传动SAE A

传动轴：请参见第32页  
安装法兰:36页  
油口：见38 - 40页

(■)  
以S5型安装法兰为基准的尺寸  
对于S1型安装法兰，该处尺寸需增加  
27mm (1.06in)  
该图显示了顺时针旋转的前泵

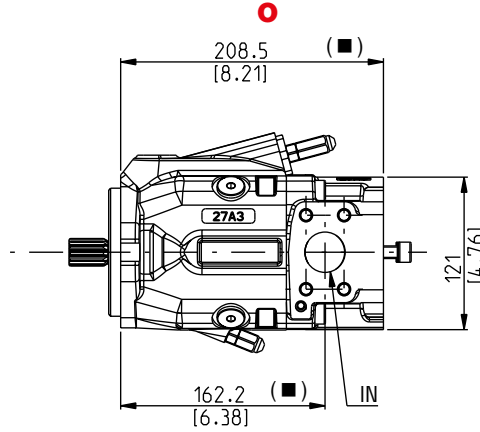
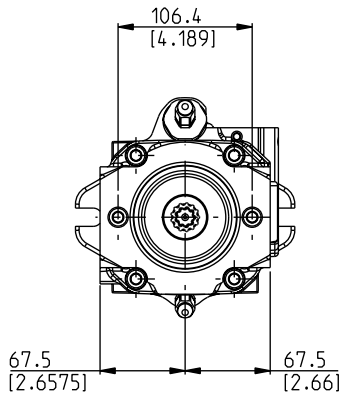

DCAT\_048\_103

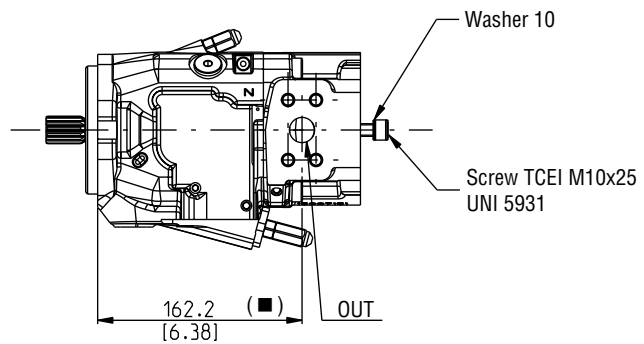
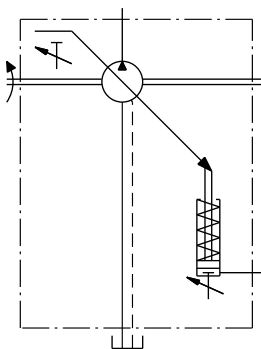
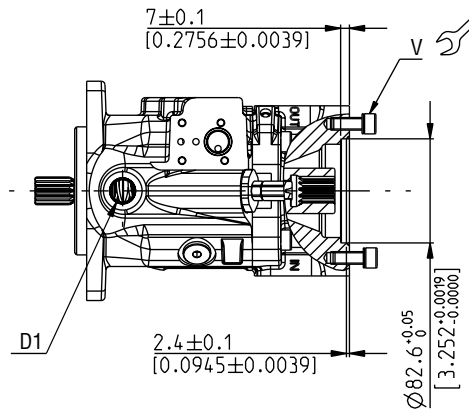

螺栓紧固扭矩Nm (lbf in)

**V**

70 ±7  
(558 ÷ 682)

替换: 04/09.2020

05/03.2022

**MVP30**

**COUPLINGS – DIMENSIONS**  
**联轴节---尺寸**

**SAE “A” 花键**

**03**

适用法兰代码 AS1

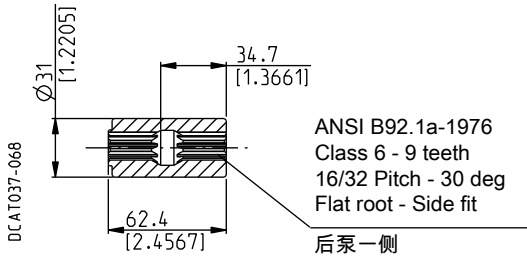

**最大 100 Nm (885 lbf in)**

**SAE “A” 平键**

**31**

适用法兰代码 AS1

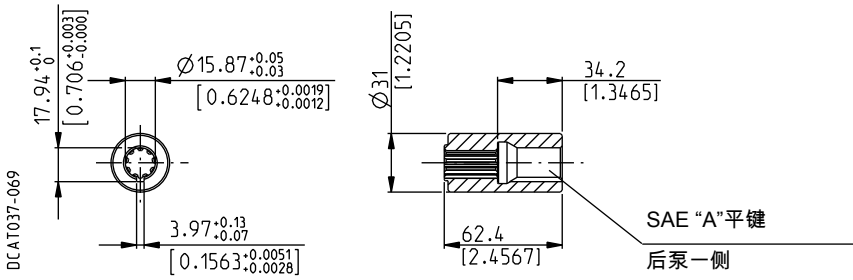

**最大 70 Nm (620 lbf in)**

03/10.2016

**MVP30**

**FRONT SECTION – DIMENSIONS**  
**前泵-尺寸**

**AS5**

通轴传动SAE B

传动轴：请参见第32页  
安装法兰：36页  
油口：见38 - 40页

(■)  
以S5型安装法兰为基准的尺寸  
对于S1型安装法兰，该处尺寸需增加  
27mm (1.06in)  
该图显示了顺时针旋转的前泵

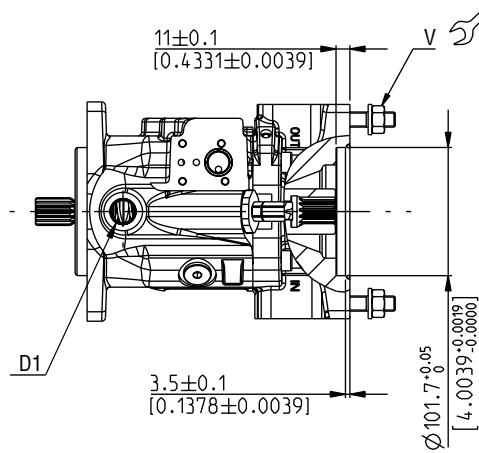
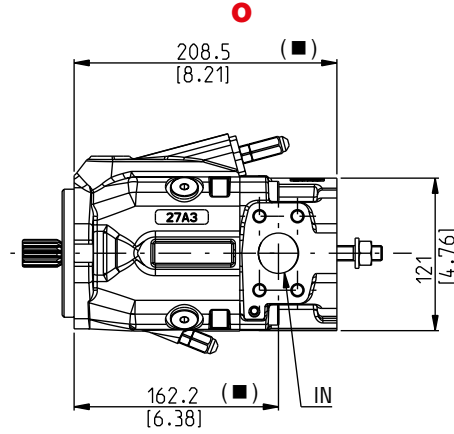
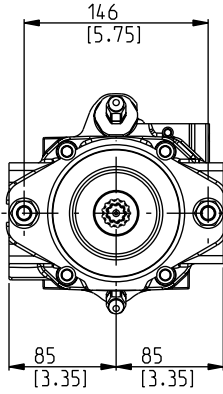

DCAT\_048\_062

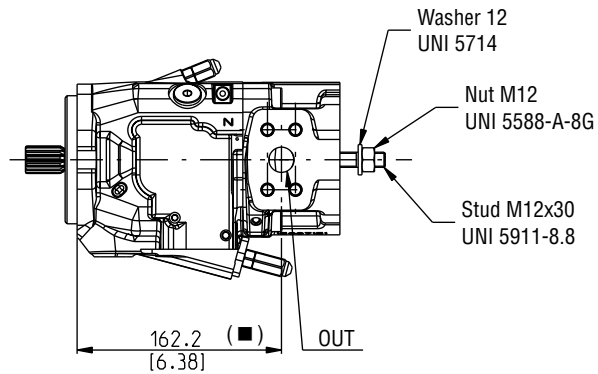
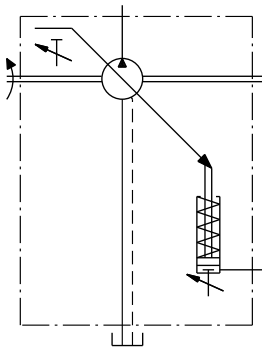

螺栓紧固扭矩Nm (lbf in)

**V**

100 ±10  
(797 ÷ 974)

替换: 04/09.2020

05/03.2022



**MVP30**

**COUPLINGS – DIMENSIONS**  
**联轴节---尺寸**

**SAE “B” 花键**

**04**

适用法兰代码 AS5

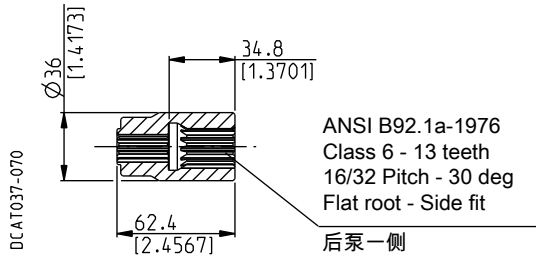

**最大 100 Nm (885 lbf in)**

**SAE “B” 平键**

**32**

适用法兰代码 AS5

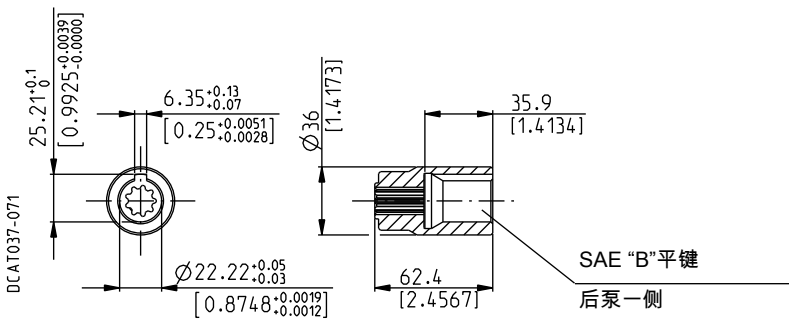

**最大 100 Nm (885 lbf in)**

03/10.2016

**MVP48**

**FRONT SECTION – DIMENSIONS**  
**前泵-尺寸**

**AS5**

通轴传动SAE B

传动轴：请参见第32页  
安装法兰:36页  
油口：见38 - 40页

该图显示了顺时针旋转的前泵

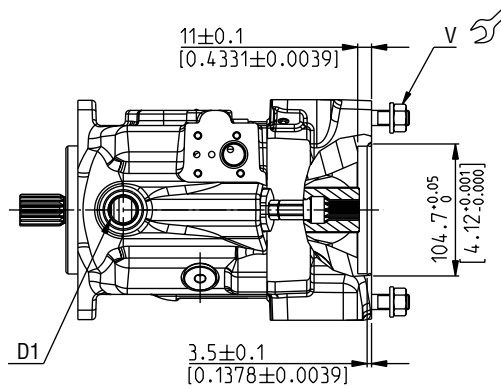
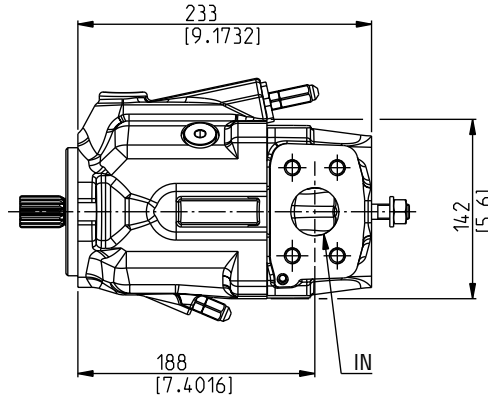
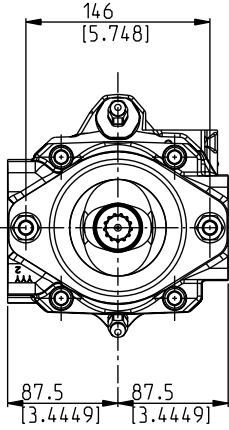

DCAT\_048\_038

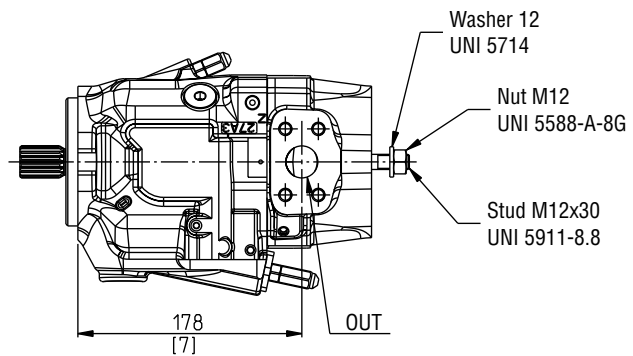
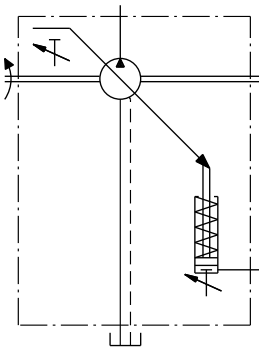

螺栓紧固扭矩Nm (lbf in)

**V**

100 ±10  
(797 ÷ 974)

04/09.2020

## COUPLINGS – DIMENSIONS 联轴节---尺寸

### MVP48

#### SAE “B” 花键

04

适用法兰代码 AS5

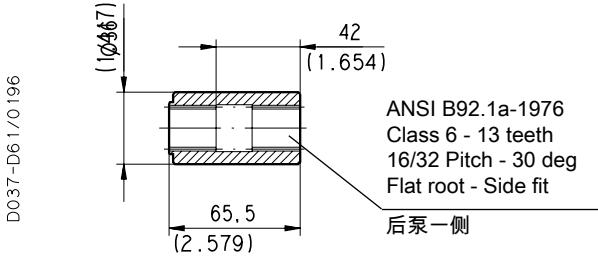

最大 200 Nm (1770 lbf in)

#### SAE “BB” 花键

05

适用法兰代码 AS5

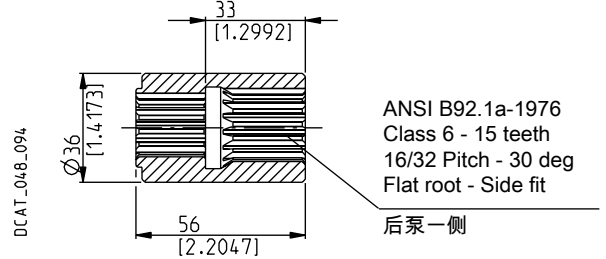

最大 250 Nm (2213 lbf in)

#### SAE “B” 平键

32

适用法兰代码 AS5

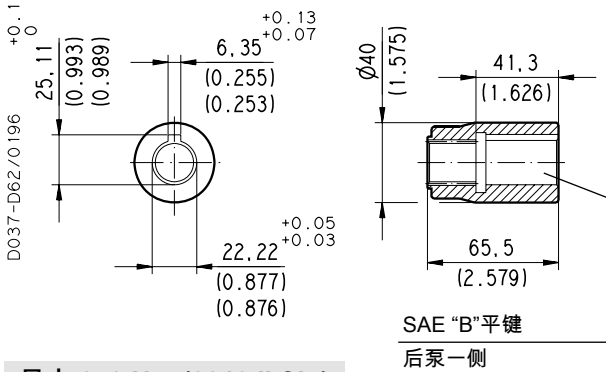

最大 250 Nm (2213 lbf in)

#### SAE “BB” 平键

33

适用法兰代码 AS5

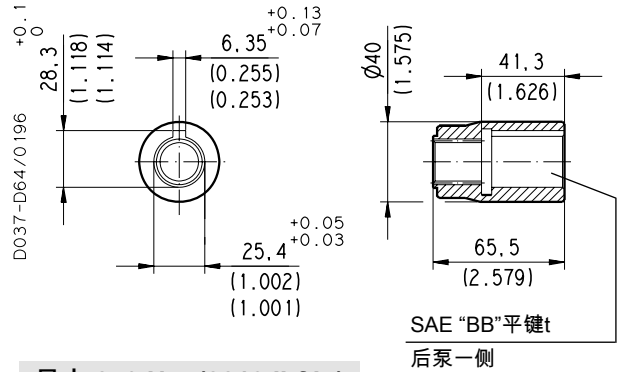

最大 250 Nm (2213 lbf in)

03/10.2016

**MVP60**

**FRONT SECTION – DIMENSIONS**  
**前泵-尺寸**

**AS5**

通轴传动SAE B

传动轴：请参见第34 - 35页  
安装法兰:36 - 37页  
油口：见38 - 40页

该图显示了顺时针旋转的前泵

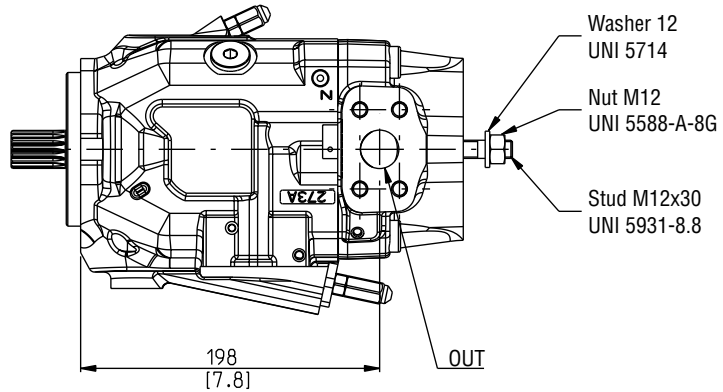
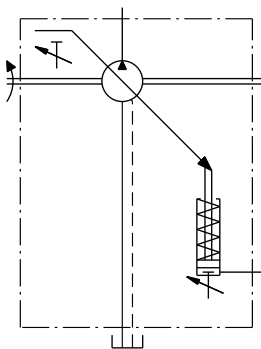
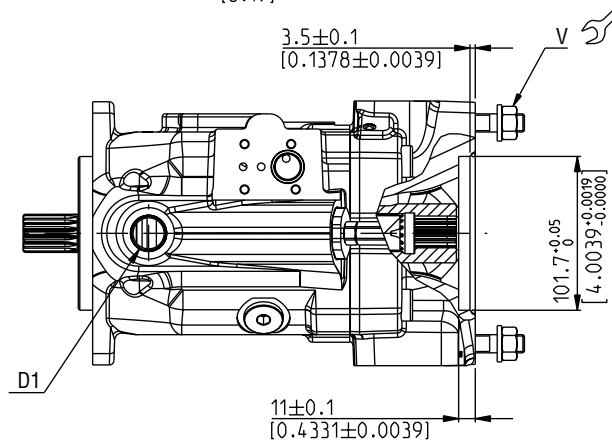
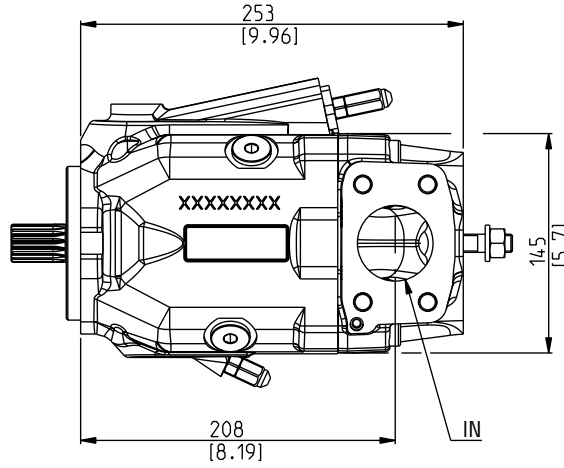
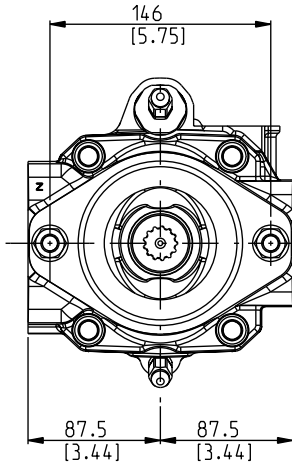

螺栓紧固扭矩Nm (lbf in)

**V**

100 ±10  
(797 ÷ 974)

DCAT\_048\_040

04/09.2020

**COUPLINGS – DIMENSIONS**  
**联轴节---尺寸**

**MVP60**

**SAE “B” 花键**

**04**

适用法兰代码 AS5

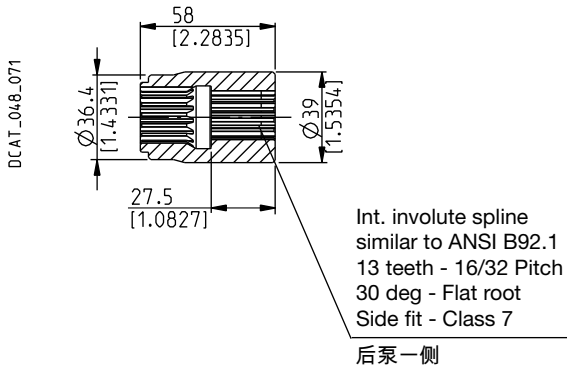

**最大 200 Nm (1770 lbf in)**

**SAE “BB” 花键**

**05**

适用法兰代码 AS5

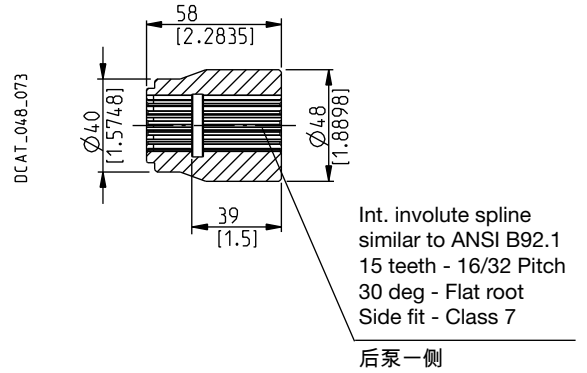

**最大 250 Nm (2213 lbf in)**

**SAE “C” 花键**

**06**

适用法兰代码 AS5

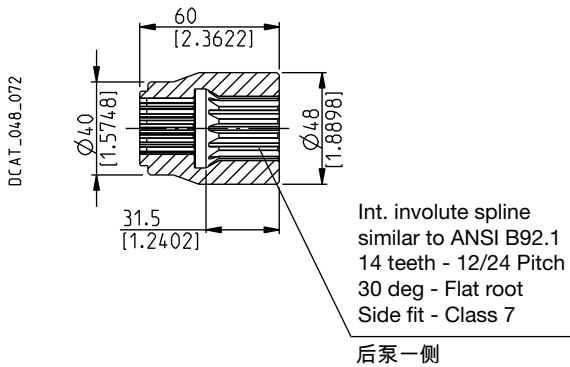

**最大 430 Nm (3806 lbf in)**

03/10.2016

## FRONT SECTION KIT COVER 前泵端盖套件

端盖套件适用于多泵组的前泵。  
安装法兰前，检查并确认联轴节已被拆卸下。

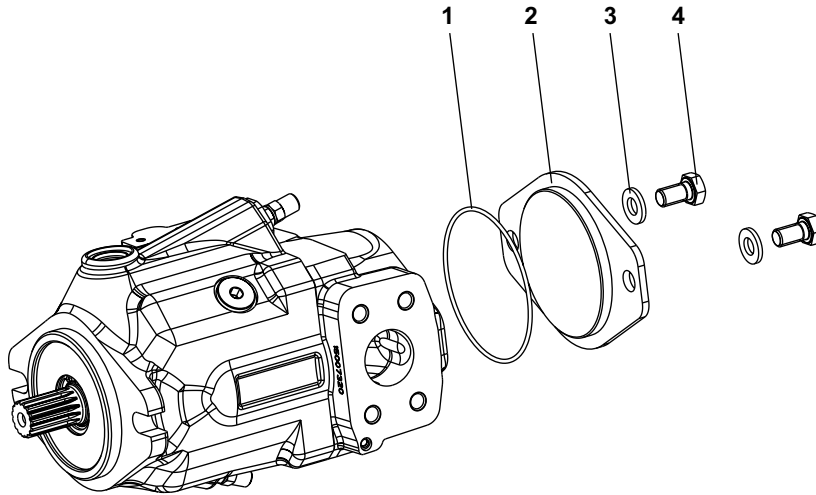

### 套件零件分解

- 1 - 密封件
- 2 - 法兰
- 3 - 垫圈
- 4 - 螺栓

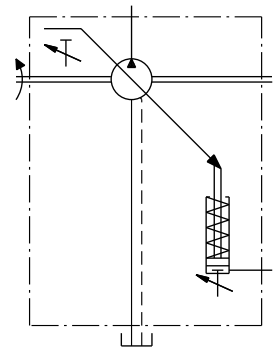
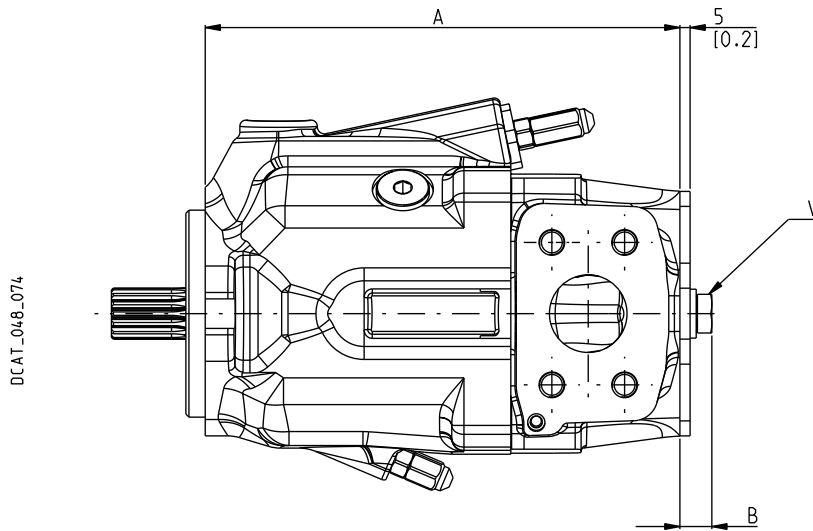

前部			端盖套件		
泵类型	法兰	代码	A mm (in)	B mm (in)	代码
<b>MVP30</b>	SAE A	AS1	209 (8.2283)	14 (0.5512)	<b>62100006</b>
<b>MVP30</b>			209 (8.2283)		
<b>MVP48</b>	SAE B	AS5	233 (9.1732)	16 (0.6299)	<b>62100007</b>
<b>MVP60</b>			253 (9.9606)		

螺栓紧固扭矩Nm (lbf in)

V
20 ±1 (159 ÷ 195)

04/09.2020

---

**NOTES**  
**备注**

---

04/09.2020

## HOW TO ORDER SINGLE PUMPS

### 如何订购单泵

<b>1</b>	<b>2</b>	<b>3</b>	<b>4</b>	<b>5</b>	<b>6</b>	<b>7</b>	<b>8...</b>
<b>MVP30-28</b>	<b>S</b>	<b>-</b>	<b>04</b>	<b>S5</b>	<b>-</b>	<b>L</b>	<b>MD/MB - N - ...</b>

1	泵类型 ( 最大排量 )	代码
	28 cm <sup>3</sup> /rev (1.74 in <sup>3</sup> /rev)	<b>MVP 30-28</b>
	34,8 cm <sup>3</sup> /rev (2.12 in <sup>3</sup> /rev)	<b>MVP 30-34</b>
	45 cm <sup>3</sup> /rev (2.75 in <sup>3</sup> /rev)	<b>MVP 48-45</b>
	53,7 cm <sup>3</sup> /rev (3.28 in <sup>3</sup> /rev)	<b>MVP 48-53</b>
	60 cm <sup>3</sup> /rev (3.66 in <sup>3</sup> /rev)	<b>MVP 60-60</b>
	72 cm <sup>3</sup> /rev (4.39 in <sup>3</sup> /rev)	<b>MVP 60-72</b>
	84,7 cm <sup>3</sup> /rev (5.17 in <sup>3</sup> /rev)	<b>MVP 60-84</b>

2	旋向	代码
	逆时针	<b>S</b>
	顺时针	<b>D</b>

3	传动轴 (a)	代码
	SAE "B" 花键(13齿)	<b>04</b>
	SAE "B" 花键(13齿)	<b>4R</b>
	SAE "B" 平键	<b>32</b>
	SAE "BB" 花键(15齿)	<b>05</b>
	SAE "BB" 花键(15齿)	<b>5R</b>
	SAE "C" 花键(14齿)	<b>06</b>
	SAE "C" 花键(14齿)	<b>6R</b>
	SAE "C" 平键	<b>34</b>

4	安装法兰 (a)	代码
	SAE "B" 2 孔	<b>S5</b>
	SAE "C" 2 孔	<b>S7</b>
	SAE "C" 4 孔	<b>S8</b>

5	油口位置	代码
	侧面	<b>L</b>
	后面	<b>P</b>

代码	进/出油口		6
	标准尺寸		
	进油口	出油口	泵类型
	SAE 3000	SAE 3000	
SAE 法兰端口公制螺纹 ( SSM )			
<b>MD/MB</b>	1" 1/4	3/4"	MVP 30
<b>ME/MC</b>	1" 1/2	1"	MVP 48
<b>MF/MC</b>	2"	1"	MVP 60
SAE 法兰端口UNC螺纹(SSS)			
<b>SD/SB</b>	1" 1/4	3/4"	MVP 30
<b>SE/SC</b>	1" 1/2	1"	MVP 48
<b>SF/SC</b>	2"	1"	MVP 60
SAE 直螺纹端口 ( ODT )			
<b>OG/OD (b)</b>	1" 1/4	3/4"	MVP 30
<b>OH/OF (b)</b>	1" 1/2	1"	MVP 48
<b>MF/OF</b>	2"	1"	MVP 60

代码	密封件	7
<b>N</b>	丁腈橡胶 ( 标配 )	
<b>V</b>	氟橡胶	

代码	调节器	8
...	如何订购请见65 ÷ 67页	

- (a) 驱动轴的可用性在第32-35页和  
安装法兰的可用性在第36-37页
- (b) 仅适用于后油口



## HOW TO ORDER REGULATORS 如何订购调节器

### 流量补偿器 ( 负载敏感 )

	8	9	10	11	12	13	14
压力补偿器	RP0	-		Z	-	G	DP
压力补偿器	RP1	-		Z	-	G	DP
带流量控制的压力补偿器	RP1	-	LS2	Z	-	G	DP
双重设定压力补偿器	RP2	1	-	Z	S	G	DP
带流量控制的双重设定压力补偿器	RP2	1	LS2	Z	S	G	DP
流量补偿器	LS0	-		Z	-	G	DP
用于远程控制的流量补偿器	LS2	-		Z	-	G	DP
用于远程控制的压力补偿器	LS3	-		Z	-	G	DP

替换: 04/09.2020

8	调节器类	代码
	压力补偿器	RP0
	压力补偿器	RP1
	双重设定压力补偿器	RP2
	流量补偿器	LS0
	用于远程控制的流量补偿器	LS2
	用于远程控制的压力补偿器	LS3

9	阀类型	代码
	常闭12伏直流电	1
	常闭24伏直流电	2
	常开12伏直流电	6
	常开24伏直流电	7

代码	流量控制选项	10
LS2	流量补偿器	

代码	阻尼孔选项	11
	没有阻尼孔 ( 标准-无代码 )	
Z	带阻尼孔 ( 只用于特殊应用 )	

代码	连接器类型	12
S	DIN 43650 ( 标准 )	
D	Deutsch DT04-2P	

代码	排量限制器	13
E	最大和最小排量限制器	
G	最大和最小排量限制器	

代码	双轴封选项	14
	不带双轴封 ( 标准配置, 无代码 )	
DP	双轴封 ( 可用性见第11页 )	

### 订购示例

带流量控制、双重设定扭矩限制器的MVP60泵  
**MVP60.60S-05S5-LMF/MC-N-RP2-1-S-G-DP**

05/03.2022

## HOW TO ORDER REGULATORS 如何订购调节器

### 电比例控制压力补偿器---卸荷阀

	8	9	10	11	12	13	14	15	16	17	
电子压力补偿器	PEC	1	A	-		...	/	...	D	G	DP
带流量控制的电子压力补偿器	PEC	1	A	LS2	-	...	/	...	D	G	DP
带角度传感器的电子压力补偿器	PECA	1	A	-		...	...	D	G	DP	
带角度传感器与流量控制的电子压力补偿器	PECA	1	A	LS2	-	...	...	D	G	DP	
卸荷阀	U..	-			Z	-			G	DP	
电比例控制排量补偿器	DEC	1	-		LS2	-		D	G	DP	

替换: 04/09.2020

8	调节器类型 (a)	代码
	电子压力补偿器	PEC
	带角度传感器(a)的电子压力补偿器	PECA
	卸荷阀-常闭12伏直流电	U1
	卸荷阀-常闭24伏直流电	U2
	卸荷阀-常开12伏直流电	U6
	卸荷阀-常开24伏直流电	U7
	电比例控制排量补偿器	DEC

9	阀类型	代码
	常闭12伏直流电	1
	常闭24伏直流电	2
	常开12伏直流电	6
	常开24伏直流电	7

10	位置	代码
	方位0°	A
	方位90°	B

11	流量控制选项	代码
	用于远程控制的流量补偿器	LS2

代码	阻尼孔选项	12
	没有阻尼孔 (标准-无代码)	
Z	带阻尼孔 (只用于特殊应用)	

代码	排量限制器	13
...	请在栏中指定要求的值	

代码	最大压力设定	14
...	请在栏中指定要求的值	

代码	连接器类型	15
S	DIN 43650	
D	Deutsch DT04-2P	

代码	排量限制器	16
E	最大和最小排量限制器	
G	最大和最小排量限制器	

代码	双轴封选项	17
	不带双轴封 (标准配置, 无代码)	
DP	双轴封 (可用性见第11页)	

05/03.2022

### 订购示例

带流量控制电子压力补偿器的MVP60

**MVP60.60S-05S5-LMF/MC-N-PEC-1-A-LS2-100/300-D-G-DP**

(a) PECA: 不适用于MVP 30

## HOW TO ORDER REGULATORS 如何订购调节器

### 扭矩限制器

替换: 04/09.2020

	8	9	10	11	12	13	14	15	16	17									
扭矩限制器---标准	<b>RN0</b>	-			<b>Z</b>	-	<b>G</b>	-	<b>DP</b>	-	...	/			...				
扭矩限制器---内部导压	<b>RN1</b>	-			<b>Z</b>	-	<b>G</b>	-	<b>DP</b>	-	...	/			...				
带流量控制的双重设定扭矩限制器	<b>RN2</b>	-	<b>1</b>	-	<b>S</b>	-	<b>LS0</b>	-	<b>Z</b>	-	<b>G</b>	-	<b>DP</b>	-	...	/	...	/	...
带远程流量控制的双重设定扭矩限制器	<b>RN2</b>	-	<b>1</b>	-	<b>S</b>	-	<b>LS2</b>	-	<b>Z</b>	-	<b>G</b>	-	<b>DP</b>	-	...	/	...	/	...
高性能扭矩限制器	<b>RN3</b>	-			<b>Z</b>	-	<b>G</b>	-	<b>DP</b>	-	...	/			...				

8	调节器类	代码
	扭矩限制器---标准	<b>RN0</b>
	扭矩限制器---内部导压	<b>RN1</b>
	带流量控制的双重设定扭矩限制器	<b>RN2</b>
	高性能扭矩限制器	<b>RN3</b>

9	阀类型	代码
	常闭12伏直流电	<b>1</b>
	常闭24伏直流电	<b>2</b>
	常开12伏直流电	<b>6</b>
	常开24伏直流电	<b>7</b>

10	连接器类型	代码
	DIN 43650 (标准)	<b>S</b>
	Deutsch DT04-2P	<b>D</b>

11	流量控制选项	代码
	流量补偿器	<b>LS0</b>
	用于远程控制的流量补偿器	<b>LS2</b>

12	阻尼孔选项	代码
	没有阻尼孔 (标准-无代码)	
	带阻尼孔 (只用于特殊应用)	<b>Z</b>

代码	排量限制器	13
<b>E</b>	最大和最小排量限制器	
<b>G</b>	最大和最小排量限制器	

代码	双轴封选项	14
	不带双轴封 (标准配置, 无代码)	
<b>DP</b>	双轴封 (可用性见第11页)	

代码	扭矩限制器设定 (a)	15
...	请指定所要求的扭矩值 (Nm)	

代码	第二个扭矩限制器设定 (a)	16
...	请指定所要求的扭矩值 (Nm)	

代码	扭矩限制器设定转速(d)	17
...	请指定所要求的转速	

- (a) 有关更多信息, 请参见第47-49页  
(b) 不要超过第7-9页所示的最大速度

### 订购示例

带流量控制电子压力补偿器的MVP60  
**MVP60.60S-05S5-LMF/MC-N-RN2-1-S-LS0-Z-G-DP-150/200/2100**



## HOW TO ORDER MULTIPLE PUMPS-PISTON PUMP/GEAR PUMP 如何订购多联泵---柱塞泵/齿轮泵

替换: 03/10.2016

代码	<b>扭矩限制器设定 (#)</b>	13
...	请指定所要求的扭矩值 ( Nm )	
代码	<b>第二个扭矩限制器设定 (#)</b>	14
...	请指定所要求的扭矩值 ( Nm )	
代码	<b>扭矩限制器设定转速 (#)</b>	15
...	请指定所要求的转速	



仅在订购组装多联泵时才省略代码

(#) 扭矩限制器请参考67页以获得更多信息。

(a) 仅在订购组装多联泵的情况下，在最后写下这些代码  
凯帕 20 齿轮泵。  
排量请参考19页、24页和29页。欲知更多详情，请参阅相关泵  
的技术目录。

(b) 北极星 PH齿轮泵。  
排量请参考20页、25页和30页。欲知更多详情，请参阅相关泵  
的技术目录。

(c) 见第32-35页的传动轴可用性和安装  
法兰的可用性在第36-37页

## ORDER EXAMPLE 订购示例

共进油口双联泵，MVP60带RN1内部导压扭矩限制器 + PHP20齿轮泵

### 各个单独的泵

前泵

**MVP 60.60S-06S8-LMF/MC-N-RN1-G-DP-I7-A (100/2500)**

后泵

**PHP 20.23S-L \*\*/GD-S7-N-P**

### 组装后的双联泵

**MVP 60.60S-06S8-LMF/MC-N-RN1-G-DP/PHP 20.23-L\*\*/GD (100/2500)**

05/03.2022

## HOW TO ORDER MULTIPLE PUMPS-PISTON PUMP/PISTON PUMP 如何订购多联泵---柱塞泵/柱塞泵

### 通轴传动

1	2	3	4	5	6	7	8 ...	9	10	11	12	13	14	15							
MVP 60-60	S	-	05	S5	-	L	MF/MC	-	N	-	...	-	G	-	AS5	-	04	-	DP	(# / # / #) /	
前泵 (通轴传动)																					

MVP 30-28	S	-	04	S5	-	L	MD/MB	-	N	-	...	-	G	-	-	-	-	-	-	-	...	/	...	/	...	/	...
后泵 (单泵)																											

1	泵类型 (最大排量) (a)	代码
	后泵-(和单泵一致) (a)	MVP ...
	后泵-(和单泵一致) (a)	MVP ...

2	旋向	代码
	逆时针	S
	顺时针	D

3	传动轴(b)	代码
	SAE "B" 花键 (13 齿)	04
	SAE "B" 花键 (13 齿)	4R
	SAE "B" 平键	32
	SAE "BB" 花键(15齿)	05
	SAE "BB" 花键(15齿)	5R
	SAE "C" 花键(14齿)	06
	SAE "C" 花键(14齿)	6R
	SAE "C" 平键	34

4	安装法兰 (b)	代码
	SAE "B" 2 孔	S5
	SAE "C" 2 孔	S7
	SAE "C" 4 孔	S8

5	油口位置	代码
	侧面	L

6	进/出油口		代码
	标准尺寸		
	泵类型	进油口IN	出油口OUT
		SAE 3000	SAE 6000
	<b>SAE 法兰端口公制螺纹 (SSM)</b>		
	MVP 30	1" 1/4	3/4" <span style="float: right;">MD/MB</span>
	MVP 48	1" 1/2	1" <span style="float: right;">ME/MC</span>
	MVP 60	2"	1" 1/4 <span style="float: right;">MF/MC</span>
	<b>SAE 法兰端口UNC螺纹(SSS)</b>		
	MVP 30	1" 1/4	3/4" <span style="float: right;">SD/SB</span>
	MVP 48	1" 1/2	1" <span style="float: right;">SE/SC</span>
	MVP 60	2"	1" <span style="float: right;">SF/SC</span>

6	进/出油口		代码
	标准尺寸		
	进油口IN	出油口OUT	泵类型
	SAE 3000	SAE 6000	
	<b>SAE 直螺纹端口 (ODT)</b>		
	-	-	MVP 30
	-	-	MVP 48
	MF/OF	2"	1" <span style="float: right;">MVP 60</span>

7	密封件		代码
	N	丁腈橡胶 (标配)	
	V	氟橡胶	

8	调节器		代码
	...	如何订购请见 65 - 67 页	

9	排量限制器		代码
	E	最大和最小排量限制器	
	G	最大和最小排量限制器	

10	中间法兰 (c)		代码
	AS1	SAE "A" 2 孔	
	AS5	SAE "B" 2 孔	

11	联轴节(d)		代码
	03	SAE "A"花键 (9 齿)	
	31	SAE "A"平键	
	04	SAE "B" 花键 (13 齿)	
	32	SAE "B" 平键	
	05	SAE "BB" 花键(15齿)	
	33	SAE "BB" 平键	
	06	SAE "C" 花键(14齿)	

12	双轴封选项		代码
	O	不带双轴封 (标准配置, 无代码)	
	DP	双轴封 (可用性见第11页)	

13	扭矩限制器设定 (#)		代码
	...	请指定所要求的扭矩值 (Nm)	

替换: 04/09.2020

05/03.2022

## HOW TO ORDER MULTIPLE PUMPS-PISTON PUMP/PISTON PUMP 如何订购多联泵---柱塞泵/柱塞泵

替换: 03/10.2016

代码	<b>第二个扭矩限制器设定 (#)</b>	14
...	请指定所要求的扭矩值 ( Nm )	

代码	<b>扭矩限制器设定转速 (#)</b>	15
...	请指定所要求的转速	

- (a) 查阅排量请参考64页
- (b) 见第32-35页的传动轴可用性和安装法兰的可用性在第36-37页
- (c) 中间法兰见53页
- (d) 联轴节可用性  
MVP30见55页和57页  
MVP48见59页  
MVP60见61页

仅在订购组装多联泵时才省略代码  
(#) 扭矩限制器请参考67页以获得更多信息。

### ORDER EXAMPLE 订购示例

通轴驱动双联泵， MVP 60带RN2 ( 带远程流量控制的双设定扭矩限制器 ) + MVP 30带LS0流量补偿器。

#### 各个单独的泵

前泵

**MVP 60.60S-06S8-LMF/MC-N-RN2-1-S-LS2-G-AS5/04-DP (70/85/2600)**

后泵

**MVP 30.34S-04S5-LMD/MB-N-LS0-Z-G**

#### 组装后的双联泵

**MVP 60.60S-06S8-LMF/MC-N-RN2-1-S-LS2-G-DP (70/85/2600)/ MVP 30.34S-04S5-LMD/MB-N-LS0-Z-G**

通轴驱动双联泵， MVP 60带RN2 ( 带远程流量控制的双设定扭矩限制器 ) + MVP 30带LS0流量补偿器。

#### 各个单独的泵

前泵

**MVP 48.45S-04S5-LME/MC-N-RN0-G-AS5/04-DP (80/2300)**

后泵

**KP30.51S0-04S5-LED/EB-N-P**

#### 组装后的双联泵

**POMPA MVP 48.45S-04S5-LME/MC-N-RN0-G-DP/KP30.51-04S5-LED/EB (80/2300)**

我们追求产品的不断改进。因此，相关产品的规格变更，恕不另行通知。

MVP 05 T C

版本: 05/03.2022

替换 : MVP 04 T C



Headquarters:

**CASAPPA S.p.A.**

Via Balestrieri, 1

43044 Lemignano di Collecchio

Parma (Italy)

Tel. (+39) 0521 30 41 11

Fax (+39) 0521 80 46 00

E-mail: [info@casappa.com](mailto:info@casappa.com)

[www.casappa.com](http://www.casappa.com)

凯斯帕液压 (上海) 有限公司

中国上海市浦东康桥工业区叠桥路129号28

号厂房 (201319)

电话: +86 (0)21 6097 1888

传真: +86 (0)21 6097 1881

电子信箱: [sales-china@casappa.com](mailto:sales-china@casappa.com)

[www.casappa.cn](http://www.casappa.cn)

CASAPPA HYDRAULICS (SHANGHAI) Co., Ltd

Building 28, No.129 Dieqiao Rd.

Pudong Kangqiao, Ind. Zone

Shanghai - China (201319)

Telephone +86 (0)21 6097 1888

Fax +86 (0)21 6097 1881

E-mail: [sales-china@casappa.com](mailto:sales-china@casappa.com)

[www.casappa.cn](http://www.casappa.cn)

